

Skötselansvisning

Här finner du utförlig information, instruktioner och skötselansvisningar till din nya bostad. För att garantin ska gälla är det viktigt att skötselansvisning för respektive produkt följs. Typ och kulör på exempelvis kakel och tapeter beror på vilka inredningsval du har gjort och anges därför inte här. För information om garantier och felanmälan, se under rubrik Felanmälan.

1. Värme och sanitet

- 1.1 Rumstemperatur i bostaden
- 1.2 Kök och badrum
- 1.3 Blandare, avstängning av vatten och varmvattenmätning

2. EI

- 2.1 Elektricitet och jordfelsbrytare
- 2.2 TV, telefon och dator
- 2.3 Komfortgolvvärme i våtrum
- 2.4 Brandvarnare
- 2.5 Kodlås

3. Ventilation

- 3.1 Ventilation

4. Vitvaror

- 4.1 Spiskåpa
- 4.2 Spishäll och ugn
- 4.3 Kylskåp och frys
- 4.4 Diskmaskin
- 4.5 Mikrovågsugn
- 4.6 Tvättmaskin och torktumlare

5. Golv, väggar och tak

- 5.1 Kakel och klinker
- 5.2 Parkettgolv
- 5.3 Tapeter och målade ytor
- 5.4 Att sätta upp saker på väggen / i taket

6. Inredning

- 6.1 Köksinredning
- 6.2 Dörrar och garderober
- 6.3 Fönster och fönsterbänkar
- 6.4 Lås, nycklar och posthantering

7. Yttre miljö

- 7.1 Fasaden
- 7.2 Balkong och uteplats

8. Leverantörsregister

9. Felanmälan

- 9.1 Garantier och rutiner för felanmälan i din bostad
- 9.2 Felanmälan år 1-2

1. Värme och sanitet

1.1 Rumstemperatur i bostaden

Uppvärmning

Huset är anslutet till fjärrvärmenätet. Både vatten till radiatorkretsen och tappvarmvatten värms i bostadsrättsföreningens undercentral. Härifrån leds uppvärmt vatten ut till respektive lägenhet och husets radiatorkrets.

Radiatorerna har även en termostatventil som känner av rummets temperatur. Det är viktigt att den inte täcks över för att känselkroppen ska kunna känna av rätt temperatur. När temperaturen i rummet nått upp till den förinställda temperaturen stänger termostaten tillförseln av varmt radiatorvatten. När detta inträffar blir radiatoren varm upptill och kall nedtill, för att sedan övergå till helt kall, vilket är fullt normalt.

Kalla radiatorer

Är radiatoren kall, trots att termostatventilen är öppen och rummet fortfarande känns kallt, kan det bero på luft i radiatorkretsen. Vid uppvärmning av kallt vatten frigörs syre. Ibland måste man därför tömma radiatorerna på överflödigt luft så att inte vattencirkulationen i radiatorkretsen hindras. Det kallas att man luftar radiatorerna.

Luftning bör ske i samråd med föreningens fastighetsskötare så att denne kan svara för påfyllning av vatten i värmesystemet. När vatten fylls på tillförs återigen en mängd syresatt vatten, vilket i sin tur innebär att det efter ett tag är dags för en luftning igen. Om alla boende i ett flerbostadshus luftar sina radiatorer på samma gång kommer mängden vatten i systemet att minska kraftigt. Vattentrycket (främst i de översta lägenheterna) kan då sjunka ordentligt med kalla radiatorer och störande brusljud som följd.

Vanliga frågor som rör rumstemperaturen

Vistelsezon

Vistelsezonen i rummet begränsas av två horisontella plan, ett på 0,1 meter höjd över golvet ett annat på 2,0 meter höjd över golvet, samt vertikala plan 0,6 meter från yttervägg eller annan yttre begränsning, dock vid fönster och dörr 1,0 meter.

Hur varmt ska det vara i min bostad?

Den dimensionerade rumstemperaturen vintertid är 21°C i vistelsezonen. Varje grads ökning av inomhustemperaturen ger en ökning av energianvändningen med cirka fem procent. Temperaturhöjningen medför en ökad driftkostnad.

När sätts värmen igång?

Värmesystemet anpassar framledningstemperaturen till radiatorerna efter rådande utomhustemperatur. Er fastighetsskötare anpassar inställningen av

framledningstemperaturen efter de lokala förutsättningarna för varje byggnad. Beroende på förutsättningarna sätts värmen igång när utomhustemperaturen går ner till emellan 15°C och 18°C.

Det har varit kallt ute länge varför är då inte radiatorn särskilt varm?

Framledningstemperaturen till radiatorerna håller olika temperaturer beroende på vad det är för utomhustemperatur. Är det exempelvis 10°C ute så är framledningstemperaturen 30°C. Då upplevs radiatorns yta som ljummen men den är tillräckligt varm för att lägenhetens rumstemperatur i vistelsezonen skall hålla 21°C.

Det är kallt ute men min radiator är ändå sval, varför då?

Radiatortermostaten känner av när rummet når rätt inomhustemperatur och stänger då automatiskt av radiatoren. Radiatorn kan därför upplevas som kall när det är 21°C i rummet.

Hur gör jag för att mäta inomhustemperaturen i min bostad?

Du mäter rumstemperaturen i lägenheten i mitten av rummet på en meters höjd över golvet. Att mäta vid en yttervägg eller vid en fönsterbänk ger ett felaktigt mätresultat.

Vad gör jag om inomhustemperaturen är lägre än 21°C och radiatoren trots det är kall?

Är den uppmätta inomhustemperaturen lägre än 21°C så kontrollera först hur det är möblerat vid radiatorerna. Det är viktigt att radiatortermostaten och radiatoren inte skymms av möbler eller täcks över med gardiner eller elementskydd. Möbler framför radiatoren hindrar värmen från att sprida sig i rummet, vilket gör att radiatortermostaten avläser en högre rumstemperatur än det är i rummet och radiatoren stängs av.

JMs rutin om fel uppstår i någon enskild radiator eller i värmesystemet

Din fastighetsskötare kommer och mäter inomhustemperaturen i lägenhetens vistelsezon. Skulle temperaturen vara lägre än 21°C kontrolleras det att tilluftsdonen vid fönstren är öppna och rätt monterade samt att inga möbler står framför radiatoren eller radiatortermostaten. Det kontrolleras även att det inte är luft i radiatoren eller att radiatortermostaten har hakat upp sig på grund av smuts. Skulle det fortfarande vara för låg rumstemperatur i lägenheten tittar man på eventuella åtgärder i de centrala delarna av värmesystemet för att komma tillrätta med problemet.

Exempel på radiatortermostat

Är radiatortermostaten fullt öppen ger det en temperatur på 21°C i rummet. Önskas en lägre temperatur går det att sänka efter eget tycke.



DRIFT- OCH SKÖTSELINSTRUKTIONER

KORADO KOMPAKTRADIATORER OCH KONVEKTORER

Funktion

Radiatorerna är utformade för att värma rumsluften till önskad rumstemperatur. Radiatorn är konstruerad dels av vattenkanaler av stål, genom vilka värmeledningsvattnet cirkulerar, dels av konvektionsplåtar där luften cirkulerar. Temperaturen på vattnet fram till radiatorn (tillopp) anpassas oftast automatiskt till rådande utetemperatur med hjälp av en reglercentral och en reglerventil. Värmeledningsvattnet genom radiatorn är också oftast reglerat med någon form av temperaturstyrd ventil s k termostatventil. Ventilen är alltid monterad på radiatorns tilloppsledning och har till uppgift att öppna och stänga för värmeledningsvattnet beroende på värmebehovet i rummet.

Radiatorn kan därför variera i temperatur från rum till rum allt efter det enskilda rummets värmebehov.

Ljudproblem

Ljudproblem i en värmeanläggning beror oftast på för höga pumptryck. Därför bör man i samband med ljudproblem först kontrollera och eventuellt åtgärda detta.

Termostatventilen

Oftast är radiatorn försedd med radiatorkoppel, termostatventil, handratt eller termostat samt fördelare. Termostaten reglerar radiatorn så att den avger önskad värme. Termostaten stänger för värmeledningsvattnet när inställd temperatur råder i rummet. När rumstemperaturen sjunker, öppnar termostaten åter för det varma vattnet så att radiatorn kan värma rumsluften. Termostaten känner av temperaturen just där den sitter. Det är därför av största vikt att den placeras så att den kan känna den relevanta rumstemperaturen i rummet. Döljs termostaten bakom en skärm eller tung gardin känner den säkerligen en felaktig temperatur som inte råder i rummet i övrigt.

Försvåra inte luftcirkulationen runt termostaten genom att möblera eller hänga täta gardiner framför.

Fördelare

Fördelaren ansluter tillopps- och returledningar till radiatorn och har avstängningsventil för dessa kretsar. Detta är praktiskt om radiatorn ska demonteras i samband med tapetsering eller ommålning. Demontera täckmuttern på fördelaren, skruva in avstängningskäglan försiktigt till stopp. Radiatorn kan nu tömmas på vatten och lyftas av från konsolerna.

Bottenplugg

Radiatorn är i sitt ena nedre hörn försedd med bottenplugg eller avtappningskran. Bottenpluggen ska normalt inte röras. Om radiatorn är försedd med avtappningskran kan denna användas i samband med att radiatorn ska demonteras. Stäng radiatorns tillopps- och returledning och montera en slang över avtappningens pip. Dra slangen till lämpligt

avtappningsställe och öppna avtappningskranen med en luftningsnyckel. Öppna även avluftningsventilen så att vattnet fortare rinner ur radiatorn.

Avluftning

När anläggningen tas i drift ska all luft avlägsnas ur värmeledningen. Det kan även senare finnas ytterligare luft i anläggningen vilket försämrar eller hindrar vattencirkulationen. Detta kan höras som ett bubblande ljud i radiatorn. Luften samlas oftast i anläggningens högsta punkter. På varje radiator sitter därför en avluftningsventil placerad i något av de övre hörnen. Vid avluftning öppnas ventilen försiktigt. Sätt ett uppsamlingskärl under avluftningsventilens pip och öppna försiktigt ventilen med en luftskruvsnyckel eller skruvmejsel. Den luft som finns i radiatorn strömmar ut och till slut kommer enbart vatten. Stäng då ventilen. Livslängden på värmeanläggningen är starkt beroende av att ingen syresättning av värmeledningsvattnet förekommer. Om trycket sjunker under drift och påfyllning sker ofta, skall systemet snarast kontrolleras av fackman.

Vädring

Vädra snabbt men effektivt. Tvärdrag i fem till tio minuter är bästa tekniken för effektiv vädring med lägsta energiförlust.

Rengöring

Radiatorn ska hållas ren för bästa funktion. Rengöring ska utföras på ytor så att luften fritt kan röra sig i och omkring radiatorn. Damm och smuts kan samlas bakom radiatorn och dess konvektionsplåtar. Gör rent med hjälp av dammsugare och en smal bortse. Radiatorns lack har ett mycket gott motstånd mot slag och stötar. För rengöring används mjuk borste och dammsugare. **Vid rengöring får inga typer av lösningsmedel användas.**

Installationsanvisningar

Radiatortermostat RA 2000

Installation, temperaturinställning, begränsning och låsning, plombering

Installation

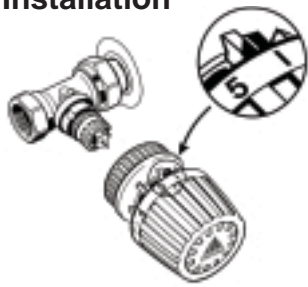

Ta bort skyddskåpan från ventilen. Kontrollera att termostaten står på fabriksinställningen 5.



Tryck fast termostaten på ventilen tills det hörs ett "klick".



För att demontera termostaten vrid spännringen moturs. Detta återställer även "snap"-mekanismen när ett "klick" hörs.

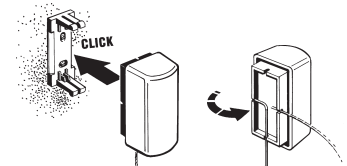

Den separata givaren får inte utsättas för drag eller täckas. Montera inte givaren över en värmekälla. Montera väggfästet på önskad plats. Dra ut önskad längd av kapillärröret och fäst givaren enligt bild. Tryck fast givaren på väggfästet.

Montering av termostat med inbyggd givare

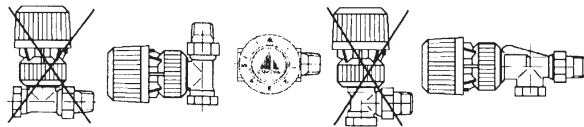

Montering av termostat med separat givare

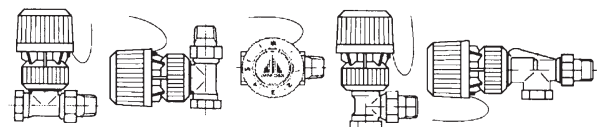

Temperaturinställning

7	9,5	14	17	20	23	26	28°C
I	⊙	1	2 • 3 • 4	5	I		

⊙ = Frysskyddsinställning

Den önskade rumstemperaturen uppnås genom att vrida termostatsens vred.

De angivna värdena är endast vägledande. Den aktuella rumstemperaturen beror på många faktorer som påverkar termostaten t ex placering.

Begränsning och blockering av inställningsområde

Övre begränsning (max inställning)

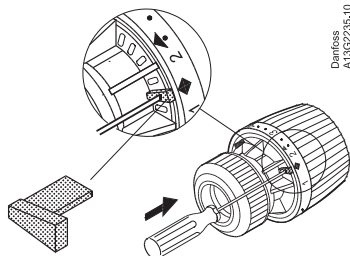

Danfoss
A13G2235.10

Exempel: Önskat maxvärde = "4"

- Ställ in termostaten på "4"
- Tag bort en ryttare från termostaten botten med hjälp av en skruvmejsel och sätt den under det fyrkantiga märket på vredets nederdel (mellan inställning 1 och 2).

Nedre begränsning (min inställning)

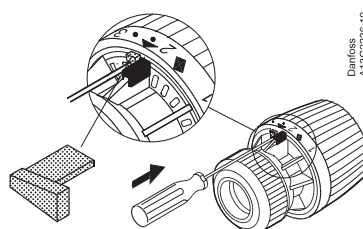

Danfoss
A13G2235.10

Exempel : Önskat minvärde = "2"

- Ställ in termostaten på "2"
- Tag bort en ryttare från termostaten botten med hjälp av en skruvmejsel och sätt den under det trekantiga märket på vredets nederdel (mellan inställning 2 och 3).

Låsning

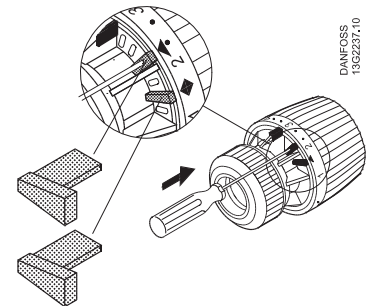

DANFOSS
13G2237.10

Exempel: Önskat låsvärde = "3"

- Ställ in termostaten på "3"
- Ta bort båda ryttarna från termostaten.
- Placera den ena ryttaren under det fyrkantiga och den andra under det trekantiga märket.

Plombering

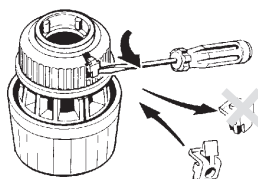

Ta bort locket och montera plomberingsmekanismen, best nr 013G5245, utan att trycka in den helt.

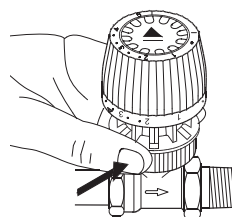

DANFOSS
A13G1225.10

När termostaten monterats på ventilen trycks plomberingsmekanismen in. Termostaten kan inte demonteras.

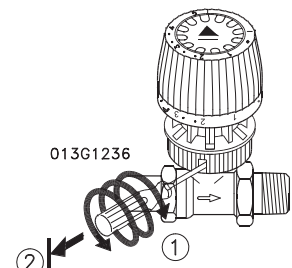

DANFOSS
A13G2226.10

För att ta bort plomberingen använd skruvmejsel 013G1236 och skruva in i hålet (1). Drag ut till stoppet nås (2).

Radiatortermostat RA 2000, OÖM

Installation, temperaturinställning, begränsning och låsning, plombering

Installation



Ta bort skyddskåpan från ventilen. Kontrollera att termostaten står på fabriksinställningen 5.



Tryck på termostaten på ventilhuset tills det hörs ett "klick".



Fästringen kan vridas till ett av fyra lägen för att ge lättare tillgång till insexskruven. Lossa skruven om så önskas.

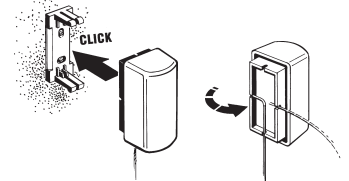

Den separata givaren får inte utsättas för drag eller täckas. Montera inte givaren över en värmekälla. Fäst givarkonsollen på önskad plats. Dra ut önskad längd av kapillärröret och fäst givaren enligt bild. Tryck fast givaren på bottenplattan.

Montering av termostat med inbyggd givare

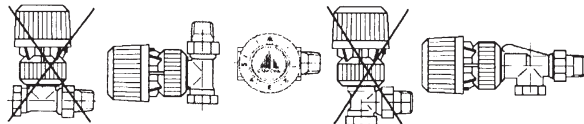

Montering av termostat med separat givare

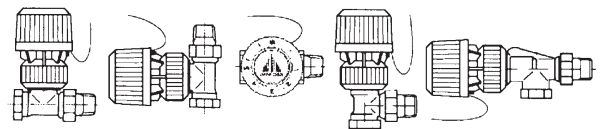

Temperaturinställning

7	9,5	14	17	20	23	26	28°C
I	⊕	1	2 ••	3 ••	4	5	I

⊕ = Frysskyddsinställning

Den önskade rumstemperaturen uppnås genom att vrida termostatsens vred.

De angivna värdena är endast vägledande. Den aktuella rumstemperaturen beror på många faktorer som påverkar termostaten t ex placering.

Begränsning och blockering av inställningsområde

Övre begränsning (max inställning)

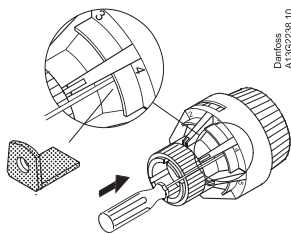

Exempel: Önskat maxvärde = "4"
 • Ställ in termostaten på "4"
 • Tag bort en ryttare från termostatsens botten med hjälp av en skruvmejsel och sätt den under det fyrkantiga märket på vredets nederdel (mellan inställning 1 och 2).

Nedre begränsning (min inställning)

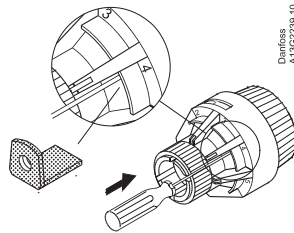

Exempel : Önskat minvärde = "2"
 • Ställ in termostaten på "2"
 • Tag bort en ryttare från termostatsens botten med hjälp av en skruvmejsel och sätt den under det tre-kantiga märket på vredets nederdel (mellan inställning 2 och 3).

Låsning

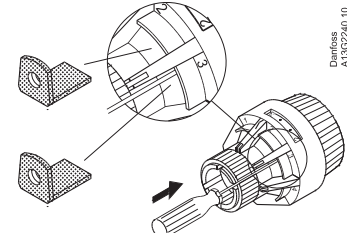

Exempel: Önskat låsvärde = "3"
 • Ställ in termostaten på "3"
 • Ta bort båda ryttarna från termostaten.
 • Placera den ena ryttaren under det fyrkantiga och den andra under det trekantiga märket.

Plombering

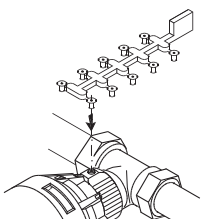

Tryck in plomberingspluggen i insexskruvens hål

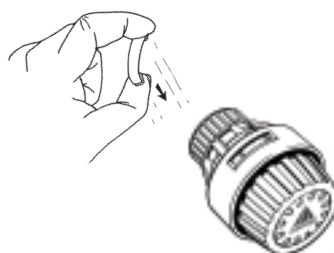

Inställningsfönstret kan täckas med en täckplatta, finns som tillbehör.

Tillbehör

- Plomberingsplugg (5 x 10 st) 013G1232
- Begränsningspinnar (30 st) 013G1237
- Mejselset 013G1236
- Gängad skruvmejsel 013G1231
- Täckplatta för skala (20 st) 013G1672

1.2 Kök och badrum

Toalettstol, handfat och badkar

Toalettstol och handfat måste rengöras regelbundet. Använd toalettborste och rengöringsmedel när du rengör toalettstolen. För handfat och badkar används en mjuk borste, t ex en diskborste. Tänk på att starkare rengöringsmedel ofta är skadliga för miljön och polerande medel förstör ytskiktet på porslinet. Tänk på att endast toalettpapper kan spolas ner i wc-stolen, eftersom det löser upp sig vid kontakt med vatten. Om du spolar ner exempelvis pappershanddukar kan det bli stopp i systemet. Porslinet i handfat och wc-stol tål inte alltför höga temperaturer. Att tömma vatten varmare än 60°C i en wc-stol kan orsaka sprickor i porslinet. Smörj även alla rörliga delar på duschväggarnas gångjärn en till två gånger per år.

Avlopp och vattenlås

Avloppsrören i kök och badrum har ett vattenlås för att förhindra dålig lukt från avloppet. Vattenlås och golvbrunn rengörs enligt leverantörens anvisningar en gång i kvartalet. Var noga med att sätta tillbaka golvbrunnensinsatsen enligt anvisningarna för att undvika lukt. Om vattenlåsen torkar ut (t.ex. när du är bortrest) kan dålig lukt uppstå. Spola då rikligt med vatten i golvbrunn, wc, handfat och köksvask. Om lukten inte försvinner efter några timmar kan det vara något fel i systemet. Håll inte stekfett i köksavloppet eftersom avloppsrören då sätts igen. Stekfettet torkas upp med exempelvis hushållspapper och kastas i soporna.

Handdukstork

För att ta bort smuts, kalkfläckar och avlagringar från din handdukstork, räcker det för det mesta att torka med ett mildt rengöringsmedel som du sedan torkar bort med fuktig trasa. Torrtorka med trasa eller frottéhandduk. Tänk på att kromade eller färgade ytor samt ytor av metall lätt skadas av syra, stålull och rengöringsmedel med ammoniak eller slipmedel.

Mer utförliga skötselansvisningar för ditt kök och badrum finner du i leverantörernas anvisningar.

Skötsel av bräddavlopp samt bottenventil i tvättställ. Demontera bottenventilen.



Rengöring av bottenventil.

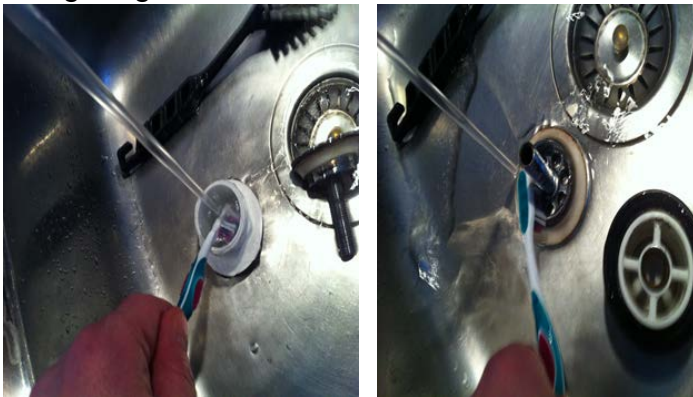

Rengör och återmontera.



Spruta på rikligt med en blandning av ättikspit och citronsyra.



Skötsel­anvisningar

Tack för att du valde Aspen

Vi hoppas att du blir nöjd med din nya badrumsinredning. Som alltid har vi gjort vårt bästa för att den ska hålla i många, många år. Även för ögats slitage. Badrummet är hemmets mest påfrestande miljö, åtminstone för inredningen. Därför behöver badrumsmöbler lite extra vård och omtanke. Ge dem det, och de kommer att vara till glädje och nytta i decennier.

Porslin och trä

Badrumsmöbler från Aspen består i huvudsak av två material: porslin och trä. Porslin är ett naturmaterial av lera, fältspat och kvarts som har blandats och gjutits i formar. De slutliga konturena sätts alltid för hand. Därför blir ytan inte helt slät och kanterna inte spikraka. Det ger tvättstället en känsla av levande hantverk.

Våra trä­möbler är klarlackade för att träets naturliga färg ska framträda. Trä mognar efter hand och får sin slutliga färg efter ungefär ett år. Naturliga färgskiftningar förekommer alltid. Det är det som ger möbeln dess karaktär.

Hur du sköter porslins- och trä­ytor

Porslinstvättställ rengör du med en lätt fuktad trasa och ett mildt rengöringsmedel. Svarta streck kan uppstå när porslinet kommer i kontakt med metallföremål. Du kan ta bort strecken med ett keramiskt suddgummi.

Luckor och stommar rengör du, precis som porslinet, med en lätt fuktad trasa och ett mildt rengöringsmedel. Vatten och stänk bör omedelbart torkas bort med en torr trasa.

Hur du sköter glas- och metallytor

Till speglar och glasytor använder du glasputsmedel och trasa. Till aluminium­mytor använder du en lätt fuktad trasa och en mild diskmedelsblandning (1/8). Kromade ytor rengör du med en lätt fuktad trasa.

Tio års garanti

Omkring 90 % av vår produktion sker i Norden. Det säkerställer att vi kan leva upp till våra högt ställda miljö- och kvalitetskrav. Dessutom monteras och packas alla möbler i vår fabrik i Jönköping och då gör vi alltid en noggrann kvalitetskontroll. Delar av vårt sortiment är Svanen­märkt och vi arbetar hela tiden för att förbättra miljön både i och utanför badrummet. För alla våra möbler lämnar vi tio års garanti mot tillverkningsfel.

IDO Seven D WC

Drift- och skötselinstruktion



- 37210-01 Rsk 7789135
- 39210-01 Rsk 7789136



- 37310-01 Rsk 7789137
- 39310-01 Rsk 7789138



- 37211-01 Rsk 7789140
- 39211-01 Rsk 7789141



- 37212-01 Rsk 7789218
- 39212-01 Rsk 7789219



- 37213-01 Rsk 7789220
- 39213-01 Rsk 7789221



- 37413-01 Rsk 7789156
- 37513-01 Rsk 7789157

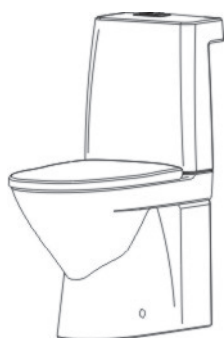

- 36214-01 Rsk 7789139

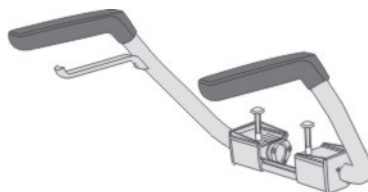

- 61112-00 Rsk 7972781
Armstöd med pappershållare

SKÖTSELRÅD FÖR SANITETSPORSLIN.

Vad är sanitetsporslin.

IDO har över 100 års erfarenhet av porslinstillverkning. Vid tillverkningen beaktas både kunden och miljön.

Sanitetsporslin tillverkas av naturmaterial: lera, kaolin, fältspat och kvarts. Produkterna bränns i en temperatur på över 1200° C. Denna höga bränntemperatur resulterar i ett tätsintrat porslin med en glatt och hygienisk yta.

Skötselråd

Den hårda och glatta ytan är lätt att hålla ren. Vi rekommenderar att man regelbundet rengör WC:n med borste. För rengöring rekommenderas vanliga rengöringsmedel med ett pH-värde under 10.

Om smuts fastnat på skålens väggar bör skålen rengöras omedelbart. WC-rengöringsmedel eller universalrengöringsmedel rekommenderas. Vid vattenlåsets, synliga eller osynliga ytor fastnar organiska ämnen, som ökar bakteriernas tillväxt. Därför är det skäl att regelbundet rengöra vattenlåset med bakteriedödande WC-rengöringsmedel i enlighet med tillverkarens anvisningar.

Efter spolningen sker vanligtvis en kort efterrinning längs WC-stolens bakvägg. För att undvika att vattnets mineraler fastnar på skålens innerväggar rekommenderas ett surt rengöringsmedel (pH-värde 1-3). Om WC:n läcker kontinuerligt är det skäl att anlita en yrkeskunnig VVS-installatör.

Om porslinsytan är kraftigt nedsmutsad och vanliga sanitetsrengöringsmedel inte ger önskat resultat rekommenderas rengöring med ättiks- eller citronsyralösning.

Då man använder dessa medel bör följande beaktas:

- Lösningen bör vara utspädd med vatten (i WC-stolens vattenlås kan lösningen vara något starkare, vattenlåsets vattenvolym är 1,5-2,0 l beroende på modell).
- Lösningen får inte torka på porslinsytan utan då medlet satts på, skall man omedelbart skura ytan och sedan skölja.
- Lösningen får inte komma i kontakt med plast- eller andra icke porslinsytor.

Vilka ämnen tål inte sanitetsporslinsytorna?

Man bör inte använda rengöringsmedel som innehåller skurpulver, stålull ej heller grov skurduk som innehåller keramiska slitpartiklar. Ämnen som innehåller lut (natriumhydroxid) eller hypoklorider (klorbaserade rengöringsmedel) och vars pH-värde överskrider 10 (starkt alkaliska) rekommenderas inte. Starkt syrahaltiga ämnen såsom salt- och svavelsyra får inte användas. Starkt alkaliska, lutbaserade propplösande ämnen får inte heller användas. Dessa ämnen belastar miljön märkbart. Man får inte heller hålla starka kemikalier, lösningsmedel, andra gifter eller färger i WC-skålen då de kan skada WC-ytan och även omgivningen.

Vi rekommenderar ej att rengöringsmedel och andra kemikalier doseras i spolcisternen då dessa kan skada plastdelarna.

I hus som står uppvärmda vintertid bör WC-stolens spolcistern tömmas och torkas torr. Håll 3 - 4 dl frostskyddsmedel i vattenlåset.

Täck vattenlåset med matolja eller plastfolie för att förhindra avdunstning.

SKÖTSELRÅD FÖR SANITETSPORSLIN MED SIFLON-YTA.

Skötselråd för Siflon-yta

Borsta WC-skålen regelbundet lätt med en mjuk WC-borste. Rengöringsmedel är inte nödvändiga för rengöringen av wc-skålens ytor.

Desinficering

Om du vill desinficera ytorna, använd inte starkt alkaliska rengöringsmedel med ett pH-värde över 10. Sprid rengöringsmedlet på ytorna, under spolkanten, i vattenlåset och låt medlet verka i några minuter. Borsta därefter ytorna lätt innan medlet har hunnit torka fast på ytan. Skölj därefter skålen. Om det ännu finns rengöringsmedel på ytan bör man fukta, borsta och skölja en gång till, tills ytan är fri från tvättmedel.

För att rengöra WC-skålens yttre ytor kan du använda mjuka putsdukar och svaga rengöringsmedel.

Vad får du inte använda på en Siflon-behandlad yta?

En Siflon-behandlad WC-skål får inte rengöras med ämnen vars pH-värde överskrider 10 (starkt alkaliska), eller med medel som innehåller lut, hypoklorider (klorbaserade reningsmedel) eller lutbaserade propplösande ämnen. Dessa ämnen belastar också miljön märkbart.

Håll ej starka kemikalier, lösningsmedel, andra gifter eller färger, i WC-skålen då de kan skada Siflon-ytan och även omgivningen.

Siflon-ytan får inte heller rengöras med skurduk som innehåller slipande ingredienser eller rengöringsmedel som innehåller tex. talk.

Vid användande av dessa förbjudna ämnen gäller ej Siflons garanti.

Rengöringsmedel

För WC-skålens insidor lämpar sig:

- WC Duck Active-FOAM
- WC Duck Active-TABS
- WC Duck WC-rengöringsmedel
- Domestos WC-rengöringsmedel Ocean Fresh eller Lemon Fresh

För WC-skålens utsidor lämpar sig:

- TOLU GEEL
- Ajax Badrumsspray
- Domestos Hygieniska rengöringsdukar
- Cif Badrumsspray

BRUK

Seven D WC är ekonomisk och miljövänlig. WC-stolen har 2 spolalternativ. Stor spolning fungerar med ca. 4 liter och liten spolning med ca. 2,5 liter. Spolning med 4 liter är godkänd för bostadsbruk.

Om WC-stolen används i offentliga sanitetsutrymmen, bör den stora spolningen ställas in på 6 liter.

Seven D WC:n är vid leverans inställd för 4 och 2,5 liters spolvattenmängder.

Bruksanvisning för Pax Momento.

009-916224-F

2013-06-25

Pax Momento. Den intelligenta handdukstorken från Pax.

Allmänt om Pax Momento torkarna

Pax Momento med svängbara armar kan med fördel monteras där liten väggyta finns till förfogande. Torkar snabbt och effektivt handdukar, smätvätt, vantar och andra kläder. Torkarna är godkända för montering i våtrum men kan även monteras i t.ex. hallen, grovkök m.m.

Genom att sätta **huvudbrytaren** i till- läge värmer torken kontinuerligt dygnet runt. Värmning pågår ända tills huvudbrytaren sätts i läge från.

Pax Momento är utrustad med elektronik där kunden själv kan välja när torken ska värma.

För att minimera torkens energiförbrukning finns möjlighet att starta en **engångstimer** samt två **repetierbara timers**. (Huvudbrytaren måste vara i till- läge.)

Momento Engångstimern är lämplig att använda vid tillfällig torkning av fuktiga textilier. T.ex. efter träningsrundan med en efterföljande dusch kan man enkelt låta **engångstimern** torka handduken.

Då våra levnadsvanor ofta består av rutiner kan det innebära att vi föredrar t.ex. en dusch vid en bestämd tidpunkt. Det kan vara efter jobbet, på kvällen, eller när vi går upp på morgonen.

Den som vet att man vanemässigt duschar vid samma tidpunkt dagligen kan med fördel utnyttja någon av de två timers som är repeterbara.

Aktivera en **repetierbar timer** den tidpunkt på dygnet du önskar att torkperioden skall starta, efter det så startar elektroniken en 6 timmars torkperiod vid samma tidpunkt dygn efter dygn tills du avaktiverar den. (Ytterligare en repeterbar timer kan aktiveras för en annan familjemedlem med andra rutiner)

Diodlampornas färger anger följande funktion:

● Röd = Värmer ● Blå = Värmer ej. ● Grön = Program aktiverat. **För handhavande se sidan 2.**

Rengöring

Utvändig rengöring: Handdukstorken kan torkas av med fuktad trasa och diskmedel. **Lösningemedel får ej användas.**

Reglering

Pax Momento- serien är utrustad med timerreglering som kopplar in värmen i perioder av 6 timmar. Funktionerna regleras från torkens nedre väggfäste, se avsnitt **Handhavande för Pax Momento**.

Handdukstorkens montering

Montering av tork på vägg för el- anslutning till 230 V uttag:

Om nätsladden med stickpropp (sladdstället) är monterad från fabrik får du som lekman montera torken själv. Följ punkterna 2a, 3a, 4a, 6a, 7a och 8a i monteringsanvisningen 009-916223 för att montera torken.

Endast behörig elinstallatör får montera sladdställ på Pax handdukstorkar.

Pax Momento får endast monteras med kopplingshuset vänt nedåt, se fig.1 till höger.

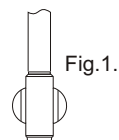

Torken är endast avsedd att torka textilier tvättade i vatten.

För att undvika fara för små barn ska torkens lägsta horisontala steg ha ett avstånd av minst 600mm till golv.

Om nätsladden med tillhörande stickpropp skadas måste tillverkare eller motsvarande kvalificerad person byta sladden. Sladden finns som reservdel hos återförsäljare och tillverkare. Handdukstorken är -märkt (dubbelisolerad) och ska ej jordas.

Dold elanslutning för elledningar kommande via rör i vägg eller anslutning i eldosa får endast utföras av en behörig elinstallatör.

Pax Momento passar på nedanstående torkar ur Pax sortiment.

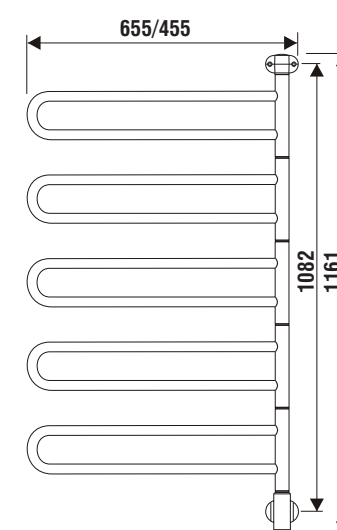
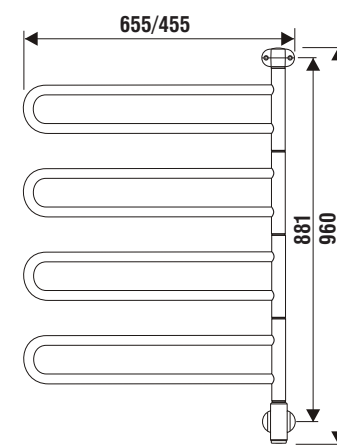
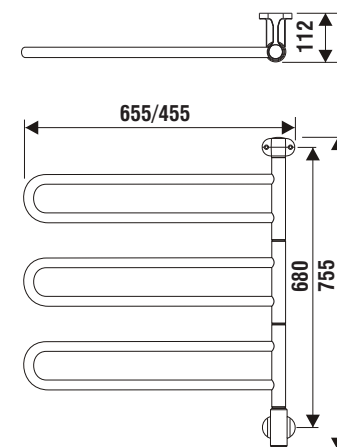
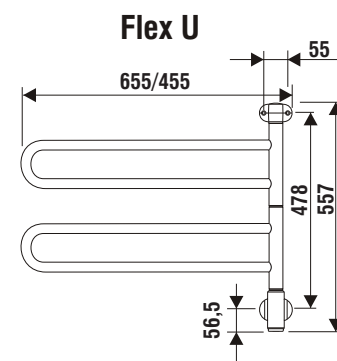

Värmekabel

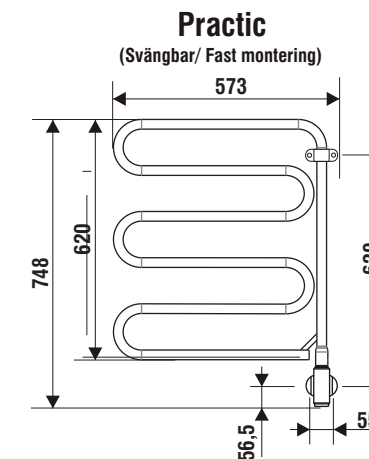
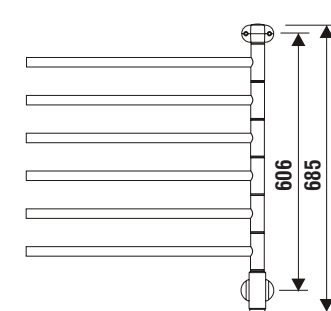
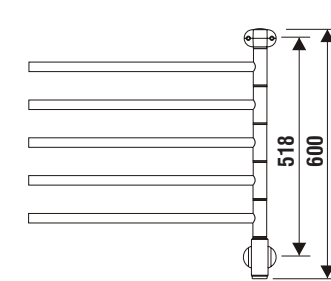
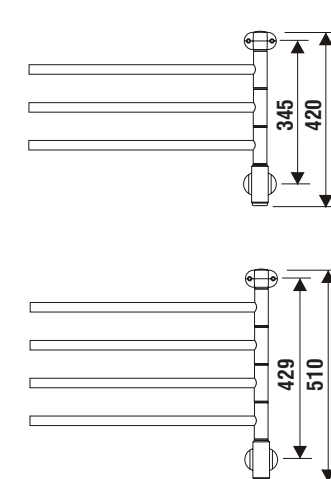
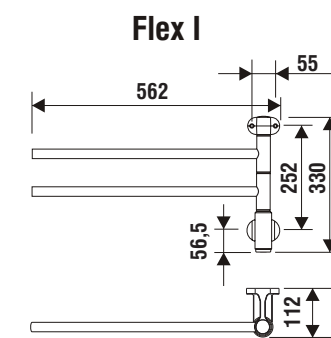

Värmekabel

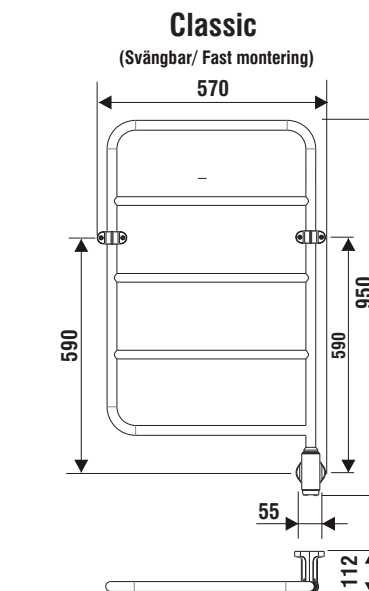

Oljefyllt med elpatron 75W

Elpatron avsedd för Pax sortiment av vätskefyllda torkar.



Enligt standarden EN 60335 skall följande beaktas: Denna apparat kan användas av personer från 8 år och uppåt och av personer med nedsatt fysisk eller mental förmåga, eller brist på erfarenhet och kunskap om de har fått handledning eller blivit instruerade om användningen av apparaten på ett säkert sätt och är införstådda med riskerna. Barn skall inte leka med apparaten. Rengöring och underhåll skall inte göras av barn utan övervakning.

Handhavande för Pax Momento.



Er handdukstork är utrustad med Momento timer där ni själv kan välja inkopplingsperioder.

För att minimera torkens energiförbrukning finns möjlighet att starta en engångstimer samt två repeterbara timers.

Efter träningsrundan med en efterföljande dusch kan man enkelt låta engångstimmern torka handduken. Eller den som rutinmässigt alltid duschar på en bestämd tidpunkt kan få sin handduk torkad genom att använda någon av de två timers som är repeterbara.

Diodlampornas färger anger följande funktion:

● Röd = Värmer ● Blå = Värmer ej. ● Grön = Program aktiverat.

För den som är i behov av att torken ska värma kontinuerligt dygnet runt, behöver endast sätta huvudbrytaren i till- läge, se fig. 1.

Därmed värmer torken utan avbrott ända tills huvudbrytaren sätts i från- läge.

Samtliga diodlampor indikerar med rött ljus att torken värmer, se fig. 1.

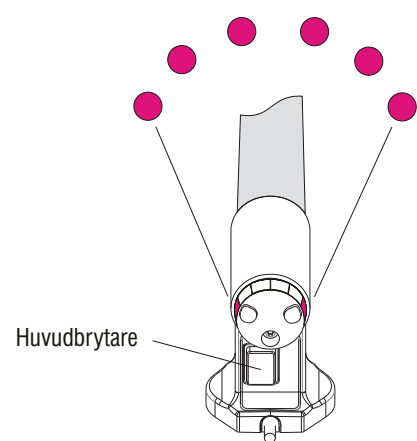
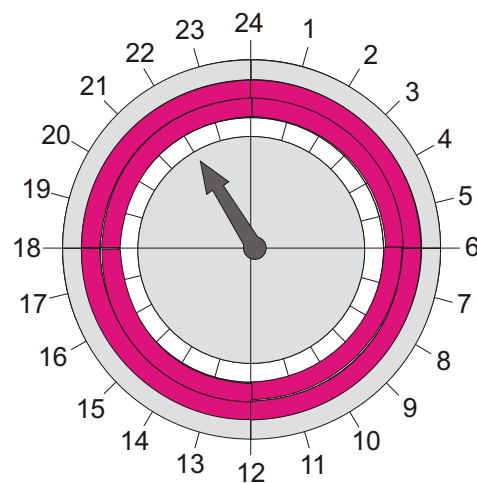

Fig.1



Momento: Engångstimer: .(Huvudbrytare måste vara till)

För att aktivera torkens **engångstimer** krävs endast ett kort tryck på någon av knapparna 1 och 2.

När engångstimmern har aktiverats kopplas torken in under 6 timmar varefter torken stoppas automatiskt.

Under tiden torken värmer lyser de yttre diodlamporna rött och de två mittersta diodlamporna blinkar med grönt ljus för att visa att **engångstimmern** är aktiverad, fig 2 A.

När 6- timmars perioden är slut lyser samtliga diodlampor blått vilket indikerar att torken inte värmer, fig 2 B.

För att återstarta torken, tryck ett kort tryck på knapp 1 eller 2 och torken värmer återigen under 6 timmar.

(**Engångstimmern** kan under pågående värmeperiod stängas av med ett kort tryck på knapparna 1 eller 2.)

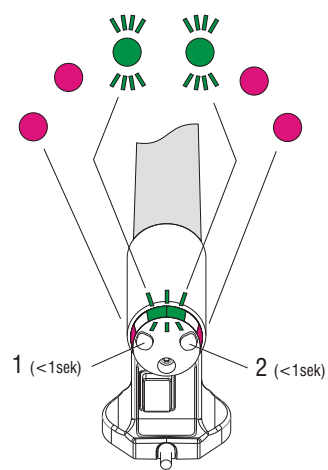

Fig 2 A

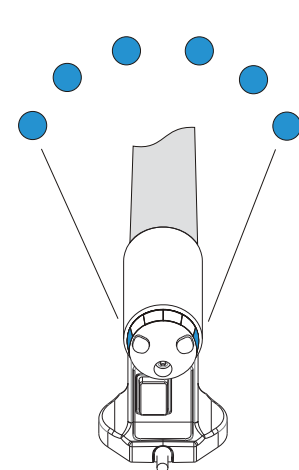
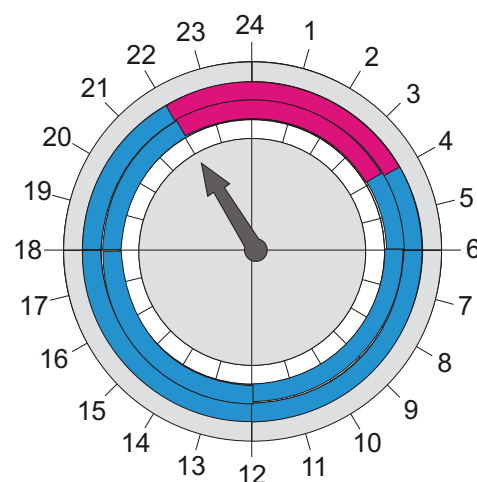

Fig 2 B



Momento: Repeterbar timer 1, 1ggr/dygn aktiverad: .(Huvudbrytare måste vara till)

Programmering för **Repeterbar timer 1** måste göras den tidpunkt på dygnet då du önskar att torkperioden ska starta. Håll in knappen 1 tills andra lysdioden från vänster ger tre snabba gröna blinkningar (ca 3 sek) , vilket indikerar att programmering utförts.

När **Repeterbar timer 1** har aktiverats kopplas torken in under samma 6 timmars period dygn efter dygn.

När torken värmer lyser de yttre och mittersta diodlamporna rött och den andra lysdioden från vänster blinkar med grönt ljus för att visa att värmning pågår, fig 3 A.

När 6- timmars perioden är slut lyser de yttre och mittersta diodlamporna blått och den andra lysdioden från vänster konstant grönt vilket indikerar att torken inte värmer, fig 3 B.

Konstant grönt ljus indikerar att program **Repeterbar timer 1** är aktivt men för tillfället i viloläge, fig 3 B.

För att ta bort programmeringen, tryck in knappen 1 tills andra lysdioden från vänster slocknar (ca 3 sek) .

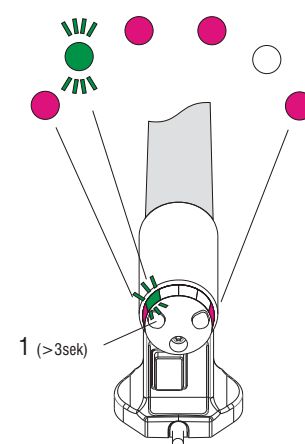

Fig 3 A

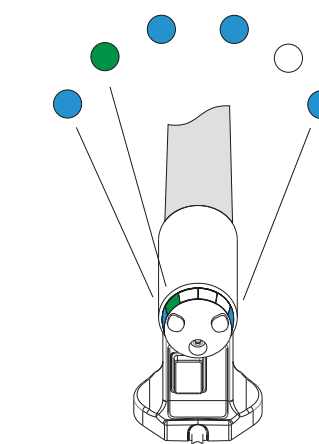
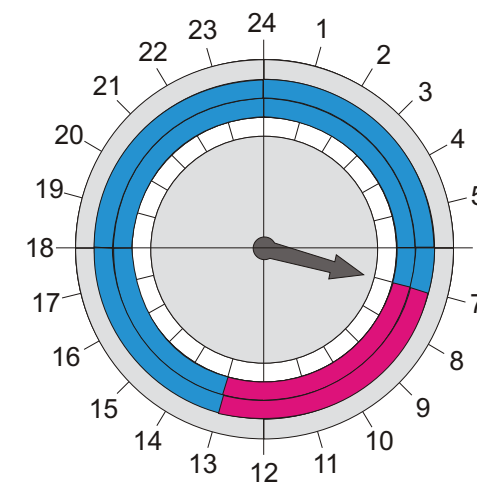

Fig 3 B



Momento: Repeterbar timer 2, 1ggr/dygn aktiverad: .(Huvudbrytare måste vara till)

Programmering för **Repeterbar timer 2** måste göras den tidpunkt på dygnet då du önskar att torkperioden ska starta. Håll in knappen 2 tills 5:e lysdioden från vänster ger tre snabba gröna blinkningar (ca 3 sek) , vilket indikerar att programmering utförts.

När **Repeterbar timer 2** har aktiverats kopplas torken in under samma 6 timmars period dygn efter dygn.

När torken värmer lyser de yttre och mittersta diodlamporna rött och den 5:e lysdioden från vänster blinkar med grönt ljus för att visa att värmning pågår, fig 4 A.

När 6- timmars perioden är slut lyser de yttre och mittersta diodlamporna blått och den 5:e lysdioden från vänster konstant grönt vilket indikerar att torken inte värmer, fig 4 B.

Konstant grönt ljus indikerar att program **Repeterbar timer 2** är aktivt men för tillfället i viloläge, fig 4 B.

För att ta bort programmeringen, tryck in knappen 2 tills femte lysdioden från vänster slocknar (ca 3 sek) .

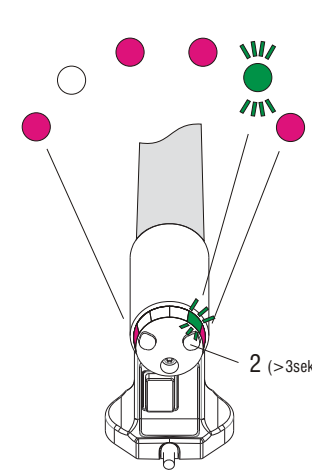

Fig 4 A

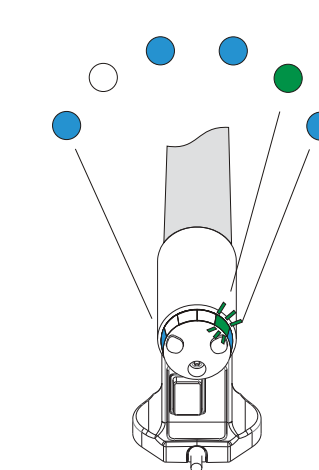
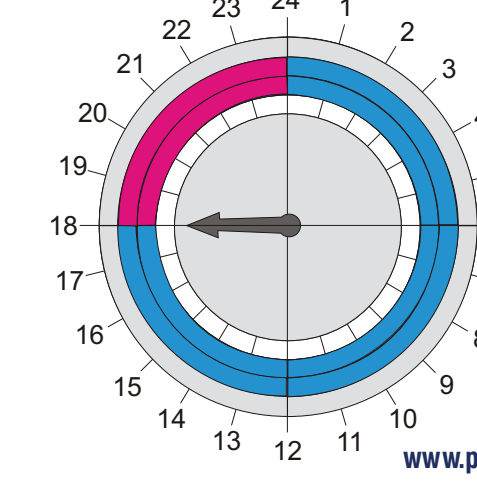

Fig 4 B



Drifts- & Skötselinstruktion för badkar

Skötselråd: Emaljerade badkar

Emaljerade ytor är lätta att hålla rena och är beständiga mot de flesta kemikalier. Gör rent ofta så uppstår aldrig rengöringsproblem.

Använd vanliga rengöringsmedel. Rengöringsredskap som innehåller hårda slipmedel, såsom stålull och fibersvamp skall inte användas.

Starka syror t.ex saltsyra och svavel syror och starka alkalier t.ex kaustiksoda bör inte användas. Det samma gäller för fotoframkallning, färgning av textilier och hårfärgning.

Öppning av fronten

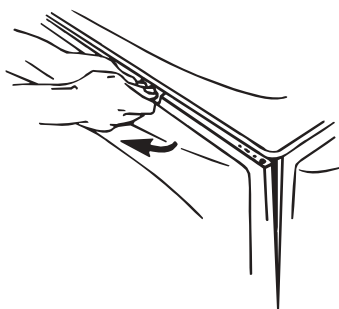

Fatta med händerna i handtagen, pressa nedåt, fäll ut fronten.

Stängning av fronten

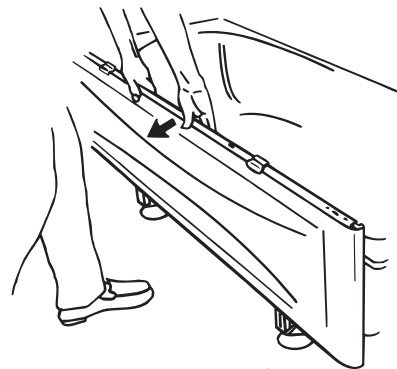

Fatta i mitten och dra hela fronten utåt tills låsningen släpper i de båda glidlisterna och fronten kan sänkas.

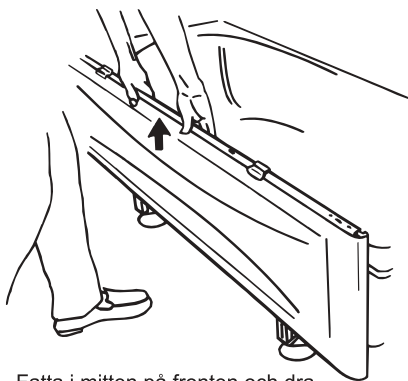

Fatta i mitten på fronten och dra uppåt. Stöd gärna med ena handen på badkars- kanten.

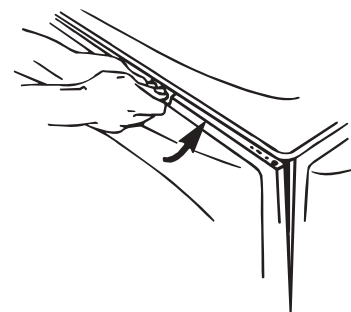

Fatta med båda händerna vid ett handtag i taget och tryck in handtagen under badkarskanten. Handtagen håller fronten på plats.

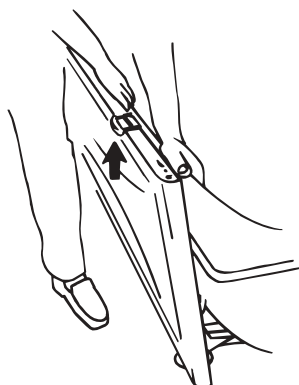

Flytta greppet först mot det ena, sedan det andra sidan och dra vidare uppåt tills säppet i glidlisterna låser.



SVEDBERGS®

Produkt & skötselbeskrivning

Produkt

**Emaljbadkar,
vit halvfront**

Artikelnr

105: 1250	160: 1200
130: 1203	160: 1201
140: 1204	170: 1207
150: 1205	

Allmänt:

Svedbergs emaljbadkar består i huvudsak av emaljerad plåt, pulverlackerad varmgalvaniserad plåt / aluminiumprofiler. Vid ytbehandlingen sker ett antal olika processer som skall bibehålla och säkerställa möbelns ytfinish och livslängd under lång tid framöver. För att minimera risken att vatten t ex tränger in i skarvar bör man ändå torka bort vatten så snart som möjligt med torr trasa.

Skötselråd:

Rengöring av Svedbergs möbler sker enklast med en fuktig trasa med eventuellt lite vanligt rengöringsmedel. Du bör undvika skurmedel och andra medel som innehåller slipmedel, syror eller ammoniak. Missfärgningar tar man lättast bort med citron - eller vinsyra, som man noga sköljer bort efteråt. För kalkavlagringar kan man använda hushållsättika som värmes till en temperatur av 50 °C. Gnid sedan in ättikan mot kalkfläcken och låt verka. Upprepa behandlingen vid behov. Avtorkning av ytorna bör ske med frottéhanduk eller annat mjukt material.

Produkt kod:

Svedbergs produkter märks med en 4 - siffrig produkt kod, var god och ange den vid kontakt med återförsäljare.

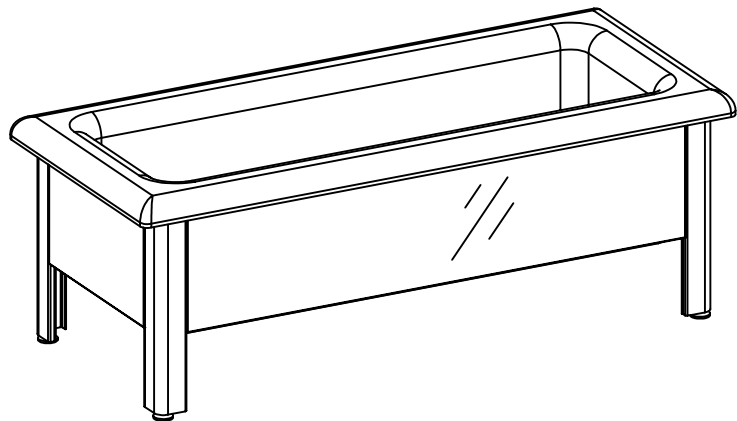

SVEDBERGS AB, Verkstadsvägen 1, 514 63 Dalstorp, Sweden

Tel: 0321 - 53 30 00, Fax: 0321 - 53 30 50

www.svedbergs.se, info@svedbergs.se

2008-09-03

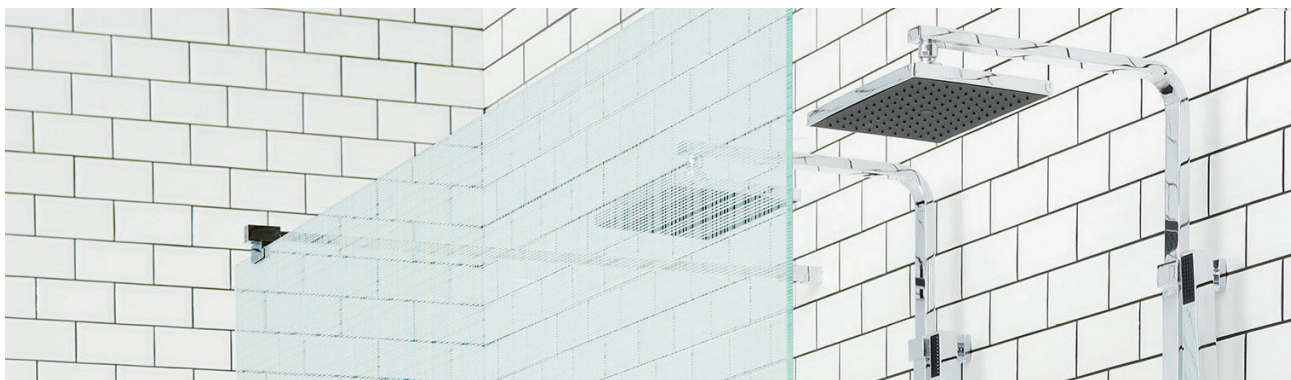

Underhåll och rengöring av duschväggar och duschkabiner i glas med kromade beslag eller aluminiumprofiler

Vi rekommenderar att du vårdar din nya dusch för att se till att den håller sig fräsch riktigt länge. Glasytan, sedd i ett mikroskop, innehåller en massa små porer som kan samla på sig smuts, tvålrester och avlagringar med tiden, i synnerhet om du bor i ett område med hög kalkhalt i vattnet. Så vill du behålla den fina glansen i glaset, är det värt att vårda den då och då.

Rengöring av duschglas och profiler eller beslag

Det effektivaste och det mest miljövänliga sättet att hålla glaset rena och fina är att efter varje dusch dra med en gummiskrapa eller torka av med en mjuk trasa. Därmed undviker du onödiga kalkavlagringar.

Mot ingrodd smuts rekommenderas ättiksbaseade rengöringsmedel. Tänk på att svampar och rengöringspasta med slipmedel kan repa såväl glas som metall. Tänk också på att vara extra försiktig vid mönstrade eller frostade glas.

Tuffa kalkfläckar kan tas bort med 50 grader varm hushållsättika som gnids in, får verka 3-4 minuter och sedan sköljs av med vatten. Upprepa behandlingen om fläckarna är svåra. OBS! Låt inte blandningen komma i kontakt med profiler/beslag eftersom dessa kan missfärgas.

Du som vill för korta städningen ytterligare väljer med fördel en duschvägg med CristalGuard® som är en världsunik och patenterad teknik som förseglar porerna i glasytan permanent och gör det enklare för dig att hålla glasytan ren och behålla originalglansen. CristalGuard® är en yta som bränns in vid tillverkningen vilket innebär att du aldrig behöver förbättra eller bygga på ytskiktet.

Rengöring av duschkar i gjutmarmor

Gjutmarmorns jämna och porfria yta har en skyddshinna som kallas gel-coat. Så länge denna hinna är intakt har du ett vackert fint material. Rengör därför med fuktad trasa eller mycket mildt, flytande rengöringsmedel. Om du vill ha fin glans använd polermedel eller bilvax utan slipande verkan enligt anvisning på produkten. Om du gör detta regelbundet fås en mycket fin yta som håller sig i nyskick i flera år. Använd aldrig syror, ammoniak, starka rengöringsmedel, slipande medel, koncentrerad klorin eller kaustiksoda. Tänk på att vid bruk av vassa föremål i karet finns risk att ytskiktet kan skadas.

Övrigt underhåll

Tätningsslister ses som förbrukningsmaterial som inte omfattas av den normala produktgarantin. Behöver du med tiden byta ut en list så är det mycket enkelt. Hos din INR-återförsäljare finns anpassade ServiceKit och andra reservdelar. På duschväggar med lyftgångjärn från 2012 eller tidigare behöver de rörliga delarna smörjas med vattenfast fett ca 1 gång per år, som också finns att köpa hos din INR-återförsäljare.

Se separata skötselråd för blandare.

Purus Saga

Golvbrunn med inbyggd förhöjning och tiltbarhet



PURUS

PURUS SAGA är en ny golvbrunn anpassad för renovering/nyproduktion för ingjutning i betong eller i likvärdigt material. Saga har en inbyggd förhöjningsring som är steglöst justerbar 15 mm samt en tiltbarhet på 4°.

GVK - BKR - Säker Vatten - Golvbrunnsleverantörerna har tillsammans kommit överens om att en golvbrunn får luta maximalt 2 mm från dess centrum. Med purus SAGA kan man justera detta i förekommande fall.

Purus Saga finns i 4 olika utförande: 75 mm sida- 75 mm botten- 110 mm botten samt 75 mm sida med 45° vinkling vilket underlättar t.ex. montering i en bottenplatta på mark.

Testad och godkänd enligt SS-EN 1253



Sida 75



45°, 75



Botten 75
Botten 110

Drift- och Skötselansvisning Purus Golvbrunnar - allmän



Till bostadsinnehavaren

Denna bostad är utrustad med Purus golvbrunn från Purus AB. Purus egna golvbrunnssilar är märkta med namnet PURUS. Alla Purus golvbrunnar av plast, gjutjärn och rostfritt stål har en urtagbar vattenlåsinsats som gör det enkelt att hålla rent.

Purus följer branschens regler för säker vatteninstallation.

Våra golvbrunnar är typgodkända enligt europanormen för golvbrunnar, SS-EN 1253.

Typogodkännandet gäller både för installation med klinker och plastmatta.



Drift- och Skötsel­anvisning för Purus golvbrunnar

PURUS

Plastmatta

Kontrollera att mattanslutningen är korrekt utförd. Lyft bort silen och ta tag i klämringen med fingrarna. Går det att lyfta klämringen är något fel. Kontrollera då att fjädern fungerar ordentligt och att klämringen blir nedtryckt i botten av sätet med texten uppåt.

Normalskötsel - allmän

Golvbrunnen bör rengöras regelbundet för att fungera på bästa sätt. Intervallet beror på hur ofta brunnen används och på vattnets smutshalt. Purus golvbrunnar är självrensande. Vid uttorkning kan beläggning uppstå i vattenlåsinsatsen. Gör rent med bakteriedödande medel (t.ex. maskindiskmedel) och skölj ordentligt efteråt. Bakteriedödande medel fungerar även förebyggande mot beläggningar och odörer. Undvik att repa ytan.

Tips: För bättre hygien – spola fem sekunder med kallt vatten i brunnen efter dusch.

Demontering

- Ta bort golvbrunnssil
- Rengör ev. silkorg
- Lyft upp vattenlås med lyftbygeln och rengör vattenlåset (vattenlås Tyr och Ran i plast och Center i rostfritt stål är delbart för att underlätta rengöring)

Återmontering

- Sätt tillbaka vattenlåset, smörj in o-ring med tvållösning för enklare montage
- Se till att vattenlåset sitter i sitt bottenläge – fyll på vatten i låset
- Montera ev. silkorg och golvbrunnssil

PURUS golvbrunnar kan kompletteras med luktspärr/bakvattenlås NOOD, RSK nr: 713 84 48, 713 84 33.

Golvbrunnar Plast

Alla Purus plastbrunnar har urtagbara vattenlåsinsatser. Fäll upp bygeln och drag upp insatsen. Eventuell kärvhet beror på hur länge insatsen har suttit orörd. När insatsen är urtagen kan hela brunnen göras ren. Dela insatsen genom att dra isär över- och underdel. Rengör delarna och sätt ihop insatsen igen. När insatsen sätts tillbaka är det viktigt att tätningringen verkligen sitter i sitt spår. Avloppsluft kan annars tränga upp genom springan. Fukta tätningringen med tvållösning så går montage lättare.

Golvbrunnar Gjutjärn

Alla Purus gjutjärnsbrunnar är belagda invändigt för att undvika korrosion. För gjutna brunnar med urtagbar vattenlåsinsats gäller samma instruktion som för plastbrunnar.

Golvbrunnar Special

Purus specialbrunnar har i allmänhet ingen renspropp. För att komma åt för rengöring måste insatsen demonteras. Var försiktig vid demontering och återmontering så att inte delarna skadas.

Drift- och Skötselanvisning för Purus golvbrunnar

Golvbrunnar Rostfritt stål

Normalskötsel - Rostfria golvbrunnar

Strö något torrt pulverformigt rengöringsmedel, t.ex. diskpulver eller milt skurpulver på ytan. Gnid pulvret lätt mot stålytan med en fuktad putsduk eller svamp. Avlägsna rengöringsmedlet noggrant med kallt vatten, torrtorka stålytan med en torr mjuk putsduk. I de fall missfärgningar uppkommer efter torkningar är detta indikation på att ytan inte har blivit ren, varför behandling måste upprepas. Vid kraftigt nedsmutsad yta kan flera behandlingar erfordras.

Anm. Ytan bör ej sköljas med varmt vatten då missfärgningar på grund av indunstning då lätt uppkommer. **Låt ej den rostfria ytan självtorka.**

Avlägsnandet av kalkbeläggningar

Kalkbeläggningar som uppkommer genom vattnets indunstning på materialytan kan avlägsnas med någon av följande lösningar.

- Ättiksprit (den i handeln förkommande)
- 10 % ättiksprit
- Utspädd salpetersyra (en del HNO₃ tillsättes 4 delar vatten)

Anm. Vid behandling med salpetersyra bör god ventilation ombesörjas. För övrigt gäller samma föreskrifter som för handhavandet av starka syror. Efter behandlingen med någon av ovanstående lösningar sköljs ytan noggrant med kallt vatten varefter torrtorkning med mjuk putsduk görs. Använd skyddshandskar.

Avlägsnandet av rostbeläggningar

Rostbeläggningar som ej har stått kvar längre tid på den rostfria ytan, kan normalt avlägsnas genom användandet av ett milt skurpulver. Det torra skurpulvret gnides lätt mot stålytan med en fuktad putsduk varefter sköljning med kallt vatten och torrtorkning med mjuk putsduk görs.

Har rostbeläggningar tillåtits att under en längre tid intorka på det rostfria materialet inträffar vanligen en viss inbränning av korrosionsprodukterna i den rostfria ytan och resulterar i kvarstående missfärgningar efter det att rosten avlägsnats enligt ovan.

I sådana fall rekommenderas alternativt borstning med torra nylonfiberborstar eller avrostning med utspädd salpetersyra HNO₃, utspädd med 4 delar vatten. Sköljning och torkning enligt ovan.



Purus golvbrunnar är typgodkända enligt europanormen för golvbrunnar, SS-EN 1253. Får installeras i alla typer av våtrum.



Purus är certifierad enligt ISO 9001.

Vår ständiga produktutveckling kan medföra ändringar i utförande, design och konstruktion, vilket vi förbehåller oss rätten till.

PURUS AB
info@purus.se
www.purus.se

PURUS

1.3 Blandare, avstängning av vatten och varmvattenmätning

I bostadens badrum och kök finns blandare där varm- och kallvatten blandas i en kran. Vattenflödet i blandarna är begränsat till maximalt 12 liter per minut för att undvika onödig vattenåtgång. I ett flerbostadshus kan det ibland bli långa ledningsdragningar, varför det kan dröja en stund innan vattnet uppnår önskad temperatur. Av säkerhetsskäl har varmvattnet en inställd maxtemperatur.

Rengöring

Förkromade ytor rengörs regelbundet och lättast med flytande rengöringsmedel eller tvållösning. Kalkfläckar kan avlägsnas med utspädd hushållsättika som torkas bort med en fuktig trasa. För att undvika repor på förkromade ytor, använd aldrig skurmedel, stålull eller rengöringsmedel med polerfunktion. Undvik även sura och alkoholhaltiga rengöringsmedel.

Skvallerrör

Från schakten finns ett "skvallerrör" som mynnar ut i badrum eller wc. Syftet med röret är att snabbt upptäcka eventuellt läckage i schakten och förhindra omfattande och dyra saneringsarbeten efter läckage. Om det kommer vatten ur skvallerröret måste vattnet i fastigheten omedelbart stängas av och felanmälan göras.

Avstängning av vatten

Om bostaden råkar ut för ett vattenläckage ska du omgående stänga av vattnet! Detsamma gäller när arbete utförs på blandare eller andra vattenanslutningar. Huvudavstängningsventiler för hela trapphuset finns på varm- och kallvattenrören i trapphuset / i källaren. I din bostad finns det även en avstängningsventil för vatten, placerad i badrummet.

Individuell varmvattenmätning

I varje lägenhet är en varmvattenmätare monterad i rörschaktet. Vattenförbrukningen kan läsas av direkt på dess räkneverk. Vattenmätarna är dessutom utrustade för trådlös avläsning till ett i fastigheten uppbyggt mätvärdesinsamlingssystem. Det avlästa mätvärdet blir underlag för utdebitering av varje lägenhets varmvattenförbrukning och kostnad. Mätningen startar från det att man har flyttat in i sin lägenhet.

Tapwell™

Tapwell AB har en sträng kvalitetskontroll där varje blandare provtrycks och testas grundligt innan den lämnar fabriken. Under normala förhållanden är Tapwells blandare underhållsfria i minst 5 år.

Ytan torkas av med en mjuk trasa och ljummet vatten och eventuellt med tvållösning. Ytan tål inte basiska, sura, kalklösande eller slipande rengöringsmedel.

Strålsamlare samt duschhandtag skall regelbundet kalkas av genom att läggas i ättiksbad ett par timmar.

Smörj endast med silikonfett.

2. EI

2.1 Elektricitet och jordfelsbrytare

Varje lägenhet har ett elcentralskåp, där all el kommer in i bostaden. Från skåpet leds sedan elen ut i din lägenhet. Huvudsäkring för din lägenhet sitter i ditt elcentralskåp. Varje lägenhets elcentralskåp har ytterligare en huvudsäkring i husets centrala elrum. Detta innebär att huvudsäkring i husets elrum i vissa fall kan lösa ut före den enskilda lägenhetens huvudsäkring. För att åter få ström måste båda huvudsäkringarna vara tillslagna.

I bostadens elcentralskåp finns även automatsäkringar, grupperade efter funktion och placering. Observera att automatsäkringarna ersätter den äldre typen av säkringar som skruvades fast. När automatsäkring är tillslagen pekar brytaren uppåt, om säkringen löser ut pekar brytaren neråt. Säkringen behöver inte bytas utan återställs genom att trycka upp brytaren igen. Exakt var varje säkring är kopplad framgår av ett schema som finns på insidan av luckan till elcentralskåpet. Om en automatsäkring löser ut ska du ta reda på orsaken innan säkringen slås på igen.

Elmätare är placerade i husets el-rum alternativt i respektive våningsplans el-nisch. Kontakta ansvarig i föreningen om du vill läsa av din mätarställning eller få tillträde till husets huvudsäkringar. Din elleverantör fjärravläser din elförbrukning.

Eluttag och belysning

EI och belysning i din bostad installeras av en behörig elektriker. Alla rum tänds och släcks med en strömbrytare som sitter på väggen vid eller i rummet. Eluttagen är placerade enligt ritningen som gäller för din bostad. De armaturer som installerats finns angivna i armaturförteckningen i detta avsnitt. Belysningsarmaturer till badrum och klädkammare ingår i din bostad. I övriga rum finns uttag där du själv får sätta upp belysning. Om du har spotlights under skåp, tänk på att inte sätta in en lampa med högre effekt än 10 W eftersom lampan då blir för varm. Det finns flera typer av spotlights, vilka har olika lampor som byts på olika sätt.

Strömbrytare och eluttag bör regelbundet kontrolleras så att dessa är hela. En spräckt strömställare eller ett spräckt eluttag kan betyda direkt livsfara. Alla eluttag är jordade, använd därför alltid godkända jordade elkontakter. Dubbelisolerade apparater, exempelvis elvisp och hårtork, kan även anslutas till jordade uttag. Apparaterna är då märkta med en dubbelkvadrat, ett så kallat FI-märke.

De flesta eluttag har enfasanslutning. Till vissa apparater med hög effekt, exempelvis spisen, utnyttjas tre faser.

Elarbeten och säkerhet i hemmet

Elarbeten ska alltid utföras av en auktoriserad elektriker, både ur säkerhets- och försäkringssynpunkt. Tips om elsäkerhet i hemmet finns att hämta hos Elsäkerhetsverket (www.elsakerhetsverket.se). Belysning och övrig elektrisk utrustning som du installerat ansvarar du själv för.

Jordfelsbrytare

I elcentralskåpet finns en jordfelsbrytare som har till uppgift att bryta strömmen om det uppstår ett jordfel i någon elektrisk apparat. Samtliga eluttag, inklusive kyl och frys, är petsäkra och anslutna till jordfelsbrytaren för att öka säkerheten. Använd därför alltid godkända jordade el-kontakter i uttagen. Jordfelsbrytaren har en testknapp som används för att kontrollera om jordfelsbrytaren fungerar som den ska. När knappen trycks in ska jordfelsbrytaren lösa ut. Återställ jordfelsbrytaren igen efter kontrollen. Kontrollen bör göras med högst sex månaders intervall.

Följande åtgärder rekommenderas när jordfelsbrytaren löser ut:

1. Sätt jordfelsbrytaren i "till-läge". Om den inte löser ut igen tyder det på en tillfällig störning som var övergående.
2. Om jordfelsbrytaren löser ut direkt efter tillslaget finns det en felkälla någonstans i bostaden. Slå då av alla automatsäkringar i elcentralskåpet.
3. Sätt jordfelsbrytaren i "till-läge" igen. Om jordfelsbrytaren löser ut innan några automatsäkringar återställts finns felet i elcentralskåpet, kontakta JM Kundtjänst Bostad (under garantitiden) eller en behörig elektriker direkt (efter garantitidens utgång). Annars gå vidare till nästa punkt.
4. Återställ nu en automatsäkring i taget tills jordfelsbrytaren löser ut på nytt. Felet är nu lokaliserat till den säkringsgrupp som återställdes till nätet sist i ordningen.
5. Dra ut alla stickproppsanslutna apparater inklusive alla lampputtagsansluta apparater som hör till denna grupp. Sätt därefter jordfelsbrytaren i "till-läge" igen. Löser jordfelsbrytaren ut omedelbart så finns felet i den fasta elinstallationen. Kontakta JM Kundtjänst Bostad (under garantitiden) eller en behörig elektriker direkt (efter garantitidens utgång). Annars gå vidare till nästa punkt.
6. Anslut en apparat i sänder till uttagen tills jordfelsbrytaren på nytt löser ut. Det är sannolikt att den sist anslutna apparaten är felaktig. Låt nu en fackkunnig person undersöka och reparera apparaten.



På bilden till vänster ser du ett exempel på en jordfelsbrytare. Jordfelsbrytaren på bilden är ställd i läge "på" då brytaren pekar uppåt. I frånslaget läge pekar strömbrytaren nedåt.

↑ [Tillbaka till innehållsförteckning](#)

2.2 TV, telefon och dator

Det finns ett avtal mellan din bostadsrättsförening och Telia om installation av bredband i din bostad. Bredbandsnätet består av en så kallad Triple Play-funktion som levererar Digital-tv, telefon och Internetanslutning.

Följande ingår:

- Bredbandstelefonti och telefonfördelare.
- Internetanslutning med en hastighet på 50/8-100/10 Mbit per sekund.
- TV-abonnemang "Lagom" ingår.
- 1 st Telia Digital-tv box, tillhör förening/fastighetsägare.
- 1 st Bredbandswitch som även stödjer trådlöst internet, tillhör förening/fastighetsägare.

Du som boende kan beställa högre hastigheter på internet, du kan beställa fler TV-kanaler/TV-paket samt tjänster på din bredbandstelefonti.

Se www.telia.se/fiber för aktuellt erbjudande och priser för privathushåll.

IT-skåp

I de flesta bostäderna är IT-skåpet placerat i klädkammaren eller i hallen bredvid el-centralen. I IT-skåpet finns en panel med numrerade uttag, en så kallad patchpanel. I din patchpanel bestämmer du själv vilken funktion nätverksuttagen i respektive rum ska ha.

När du flyttar in är vissa uttag i sovrum, vardagsrum och kök redan aktiverade enligt information på insidan av IT-skåpet, men du kan alltså flytta och ändra fritt till andra uttag.

Bredbandsswitchen (Gateway) kan även fungera som trådlös router. Eftersom anslutningen är trådlös påverkas signalstyrkan av omgivningen. Du kan uppleva att du ibland tappar din trådlösa anslutning, eller att du inte har någon av olika anledningar. När många i samma lägenhet/hushåll är anslutna samtidigt kan hastigheten försämrans när ni surfar eller laddar filer.

Den trådlösa uppkopplingen påverkas av yttre faktorer. Nedan finns några tips på hur du kan förbättra ditt trådlösa nätverk:

- Avståndet mellan router och dator. Ju längre avstånd desto svagare blir signalstyrkan, och därmed hastigheten.
- Betongväggar, sten eller metall kan försämra den trådlösa signalstyrkan. Testa att flytta utrustningen närmare routern och se om det sker förändring.
- Ha inte andra elektriska produkter såsom tv, radio och trådlösa telefoner i närheten av bredbandsswitchen/"routern", eftersom signalstyrkan för ditt trådlösa nätverk kan då påverkas
- Installera ytterligare en bredbandsswitch/"router" i ett rum närmare den plats där du vill ha trådlös anslutning, den fungerar som en förstärkare.

Du är välkommen att kontakta Telia Support 020-240 250 för hjälp med felsökning och support.

Se instruktion från Telia.

Exempel, IT-skåp

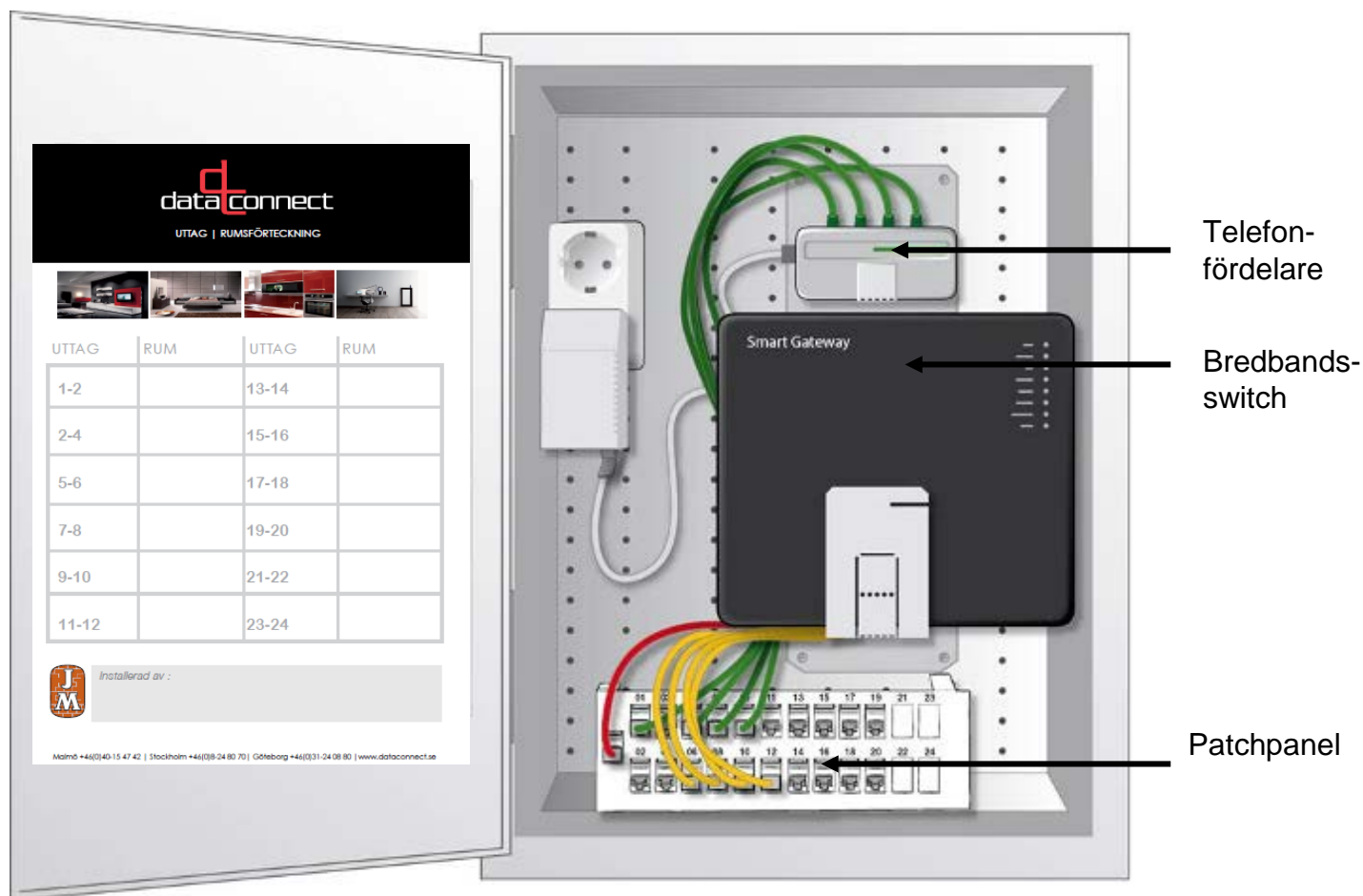

Följande färger gäller för kablarna i IT-skåpet:

Telefon:

Grönt uttag Bredbandsswitch

TV och dator:

Gult uttag Bredbandsswitch

Innkommande fiber:

Rött uttag Bredbandsswitch (ska inte flyttas)

Begreppsförklaring IT-skåp

Cat5e-kabel	"Kategori 5e kabel" är en standardiserad kopparkabel för nätverksöverföring. Kabeln förmedlar exempelvis digital-TV-, bredbandstelefonti- och datasignaler i ett nätverk.
Digitalbox	Omvandlar den digitala TV-signalen till en analog signal. Digitalboxen behövs för att analoga TV-apparater ska kunna visa digitala signaler. Digitalboxen är tillverkad för Telias TV-tjänster. En digitalbox från andra leverantörer (exempelvis ComHem, Boxer, Viasat eller digitalbox inbyggd i TV) går ej att använda. Varje TV-apparat måste ha en egen digitalbox.
Media och Triple-play	Begreppet "media" innebär i detta sammanhang: TV, telefon och dator, vilket även kallas Triple-play.
Patchpanel (korskopplingspanel)	En kopplingspanel med RJ45-uttag för flexibel uppkoppling av olika media i olika uttag i respektive rum.
Nätverkskabel	En Cat5e-kabel med RJ45-kontakter i var sin ände. Kabeln används i patchpanelen för att förbinda inkommande media med önskat uttag. Samma typ av kabel används för att ansluta utrustningen för de tre tjänsterna i respektive rum.
RJ45-uttag	Ett mediauttag som används för anslutning av TV, telefon och Internet. Bilden nedan till vänster visar en uttagslock med 2 st RJ45-uttag. Bilden nedan till höger visar hur kontakten RJ45 på en Cat5e-kabel ser ut.

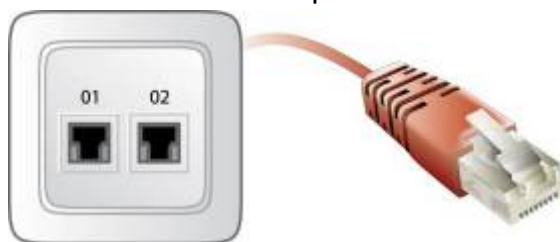

Telefonfördelare	En fördelare som möjliggör att du kan koppla in upp till fyra telefoner till samma telefonnummer samtidigt.
Bredbandsswitch	Fördelar inkommande signal till TV, telefon och dator. Bredbandsswitchen kan även fungera som en trådlös router. 4 utgångar, gula kablar, för TV eller data.

Patchpanelen

De numrerade uttagen på din patchpanel kan till exempel vara placerade enligt nedan.

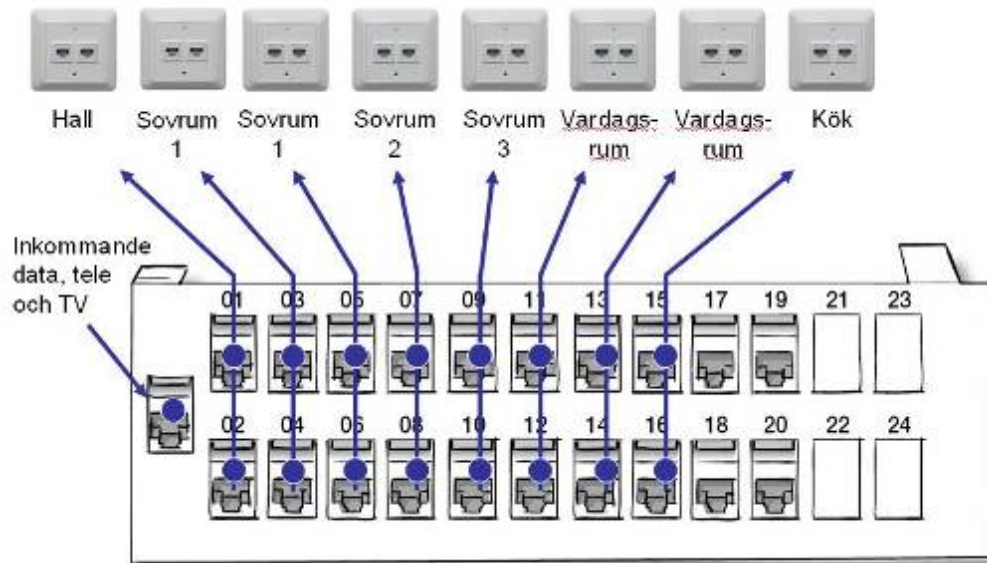

Genom att exempelvis koppla in nätverkskabeln från det gula uttaget i Bredbandsswitchen till uttag 09 i patchpanelen får du TV eller internet i ditt multimediauttag med nummer 09 i sovrums 3.

Exempel på numrering av uttag i lägenhet:

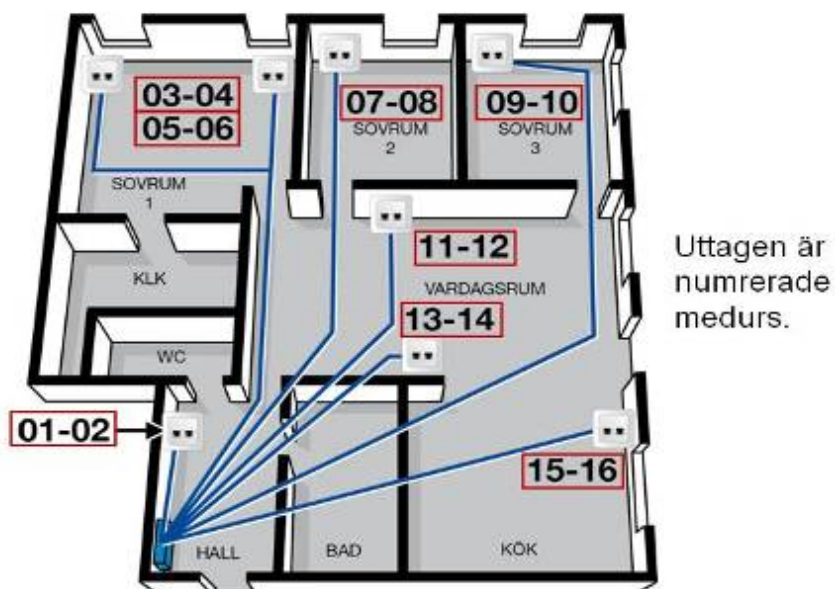

Funktionerna kan alltså flyttas ”hur som helst”



Telefon och en dator kopplat i sovrummets uttag:

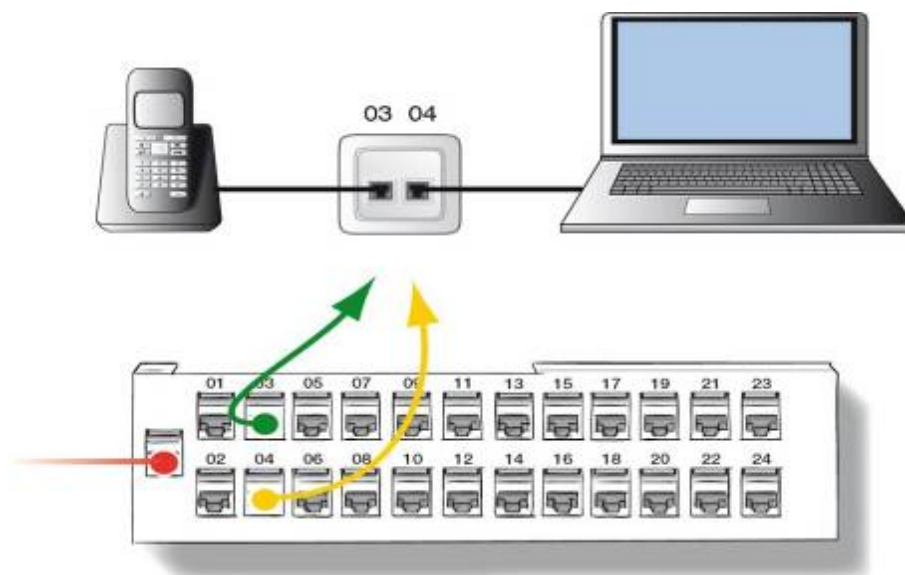

Kablarna kopplas i IT-skåpet från Bredbandsswitchen. Gult uttag för dator, TV eller grönt uttag för telefoni till patchpanelen för att välja funktion på uttagen i respektive rum.

Dator och TV kopplat till sovrummets uttag:

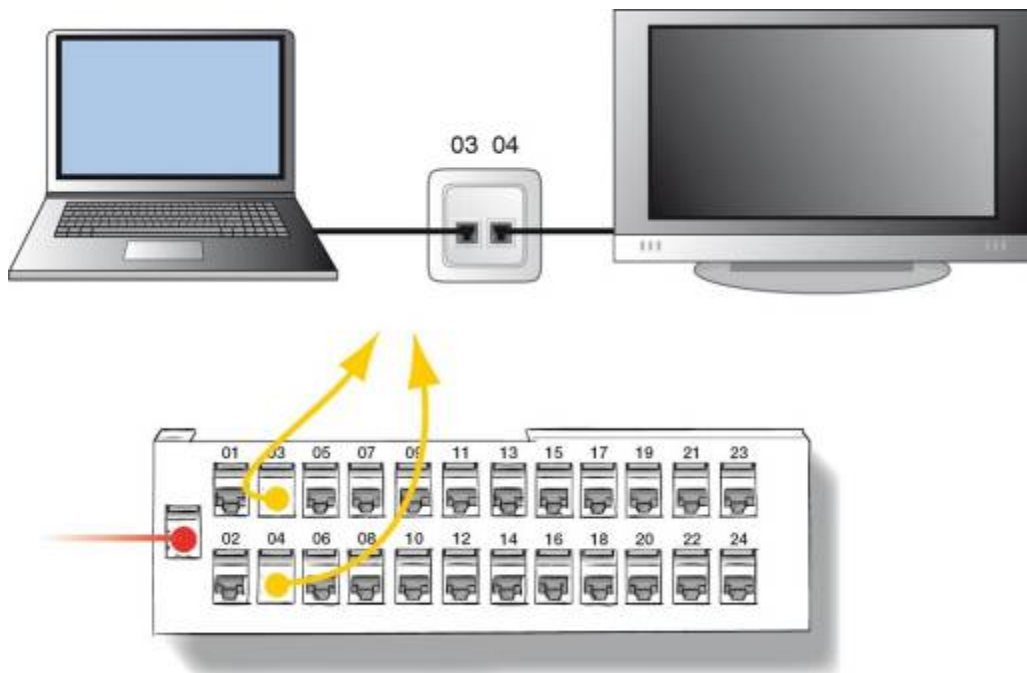

Kablarna kopplas i IT-skåpet från Bredbandsswitchen. Gult uttag för dator, Tv eller grönt uttag för telefoni till patchpanelen för att välja funktion på uttagen i respektive rum.

Inkoppling av en dator samt trådlöst internet:

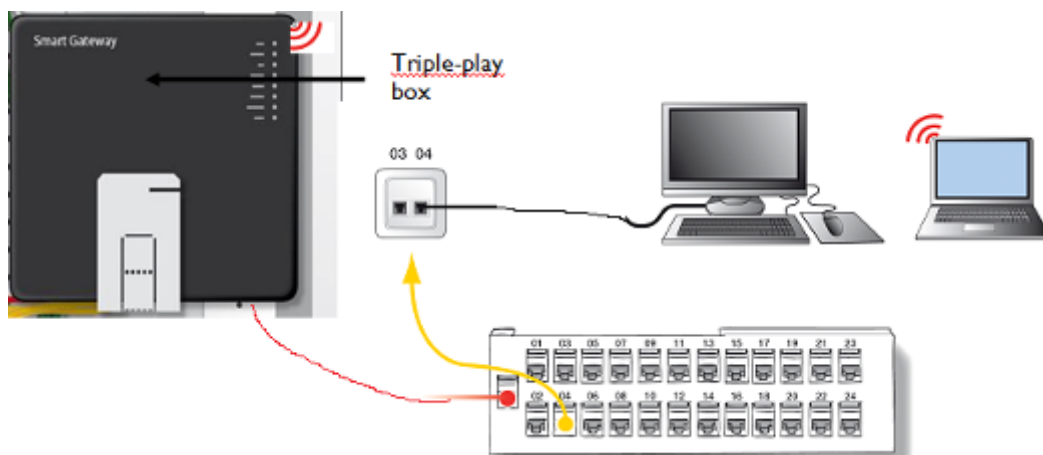

Bostad med två TV-apparater, en dator och fyra telefoner:

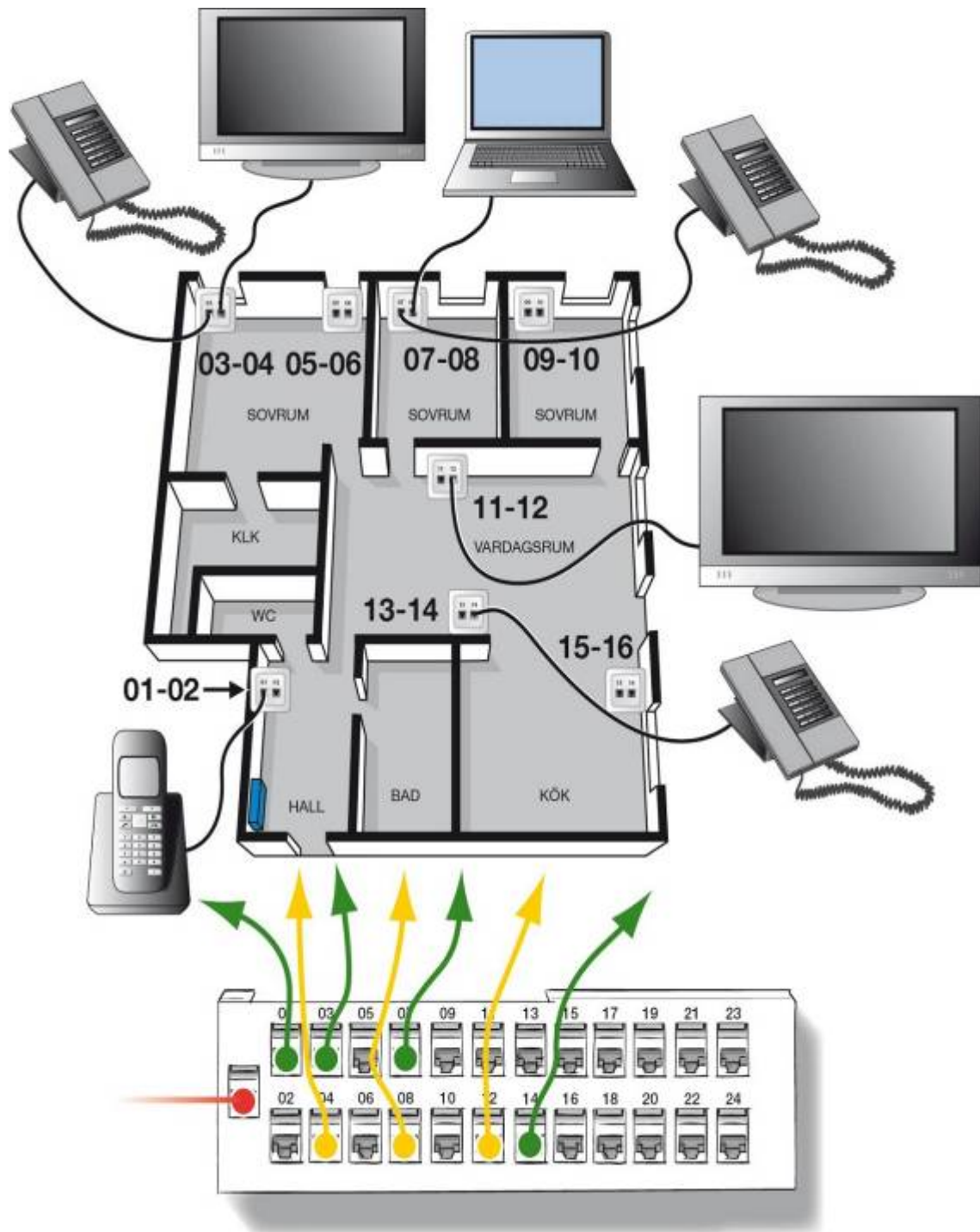

Kablarna kopplas i IT-skåpet från bredbandsswitchen. Gult uttag för dator och TV. Grönt uttag för telefoni.

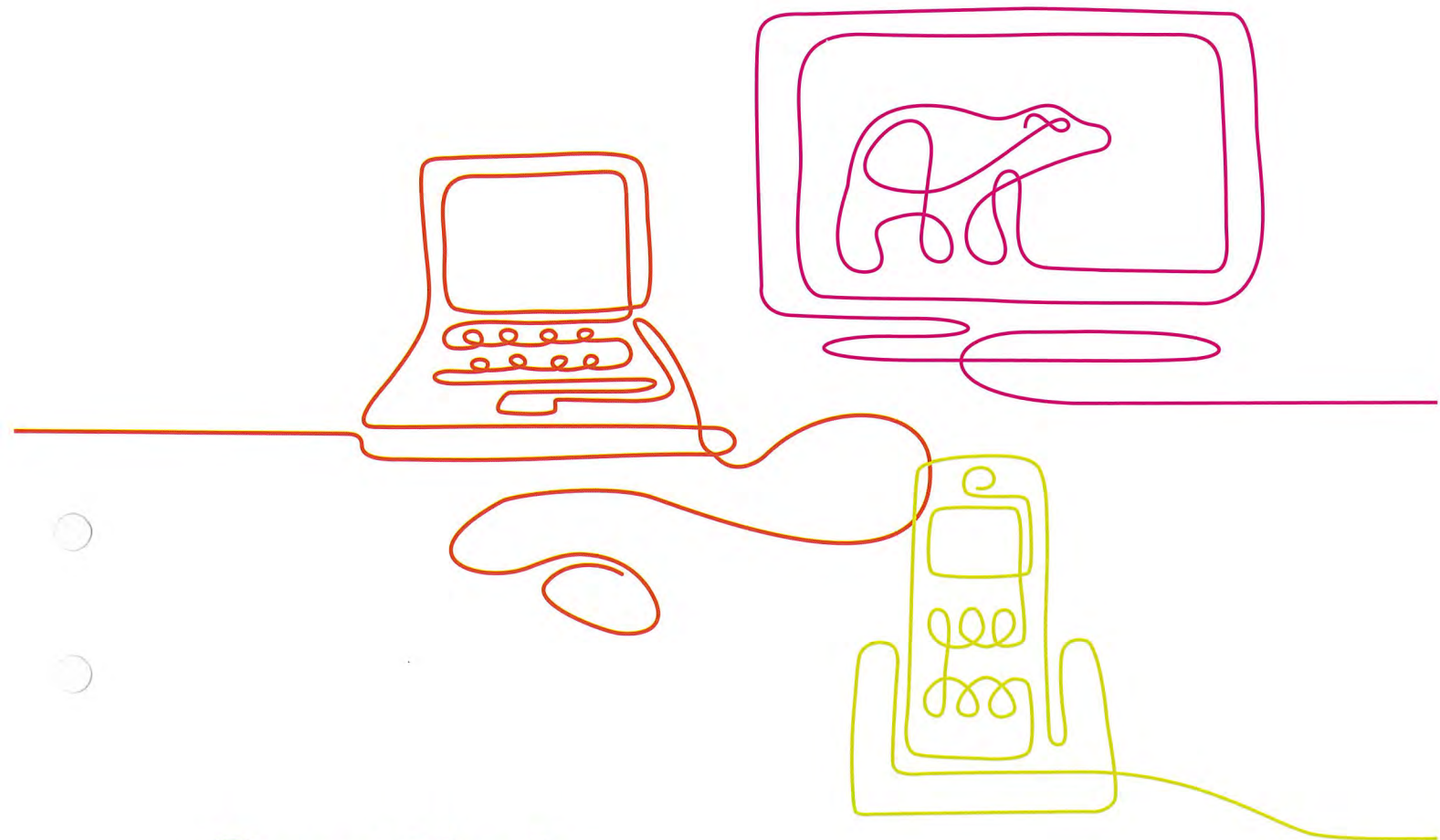

Grattis!

I ditt nätverksuttag i väggen har du tillgång till bredband, tv och telefoni från Telia. Allt i ett – smidigt, eller hur?

Vill du veta mer om respektive produkt kan du besöka deras webbplatser.

För bredband: telia.se/fiberlan

För tv: telia.se/tv

För telefoni: telia.se/bredbandstelefoni

För beställning eller prisuppgift ring **020-755 766**.

Behöver du hjälp från supporten? Ring **020-240 250**.

Installationsanvisning

välkommen

Bredband

Börja alltid med att koppla in din bredbandsutrustning först. Använd kablarna du fått med i paketet, koppla in dem utan eventuella förlängningskablar. Om du redan har bredband inkopplat kan du gå direkt till den tjänst du beställt.

1

Koppla in din bredbandsutrustning i ditt första jack/nätverksuttag, det kan till exempel se ut som något av de här.

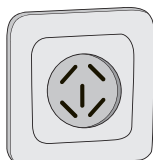

Första telejack

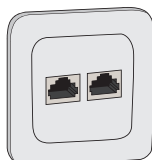

Nätverksuttag

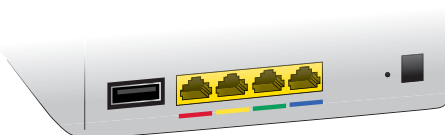

Bredbandsswitch

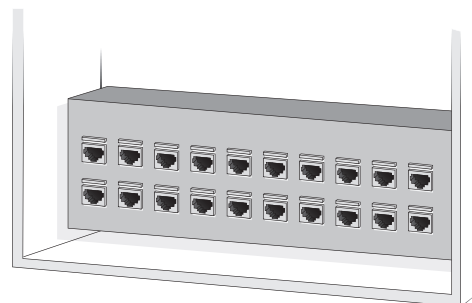

Bredbandsskåp

2

För bredband via fiber: Koppla in nätverkskabeln mellan ditt första uttag och WAN-uttaget på din bredbandsutrustning **A**. Om du har en bredbandsswitch som första uttag, kopplar du nätverkskabeln från bredbandsswitchens uttag 1 till bredbandsutrustningens uttag WAN **B**.

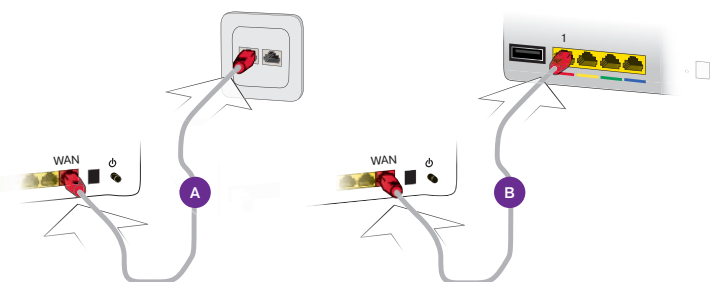

För bredband via telejacket: Sätt in mellanpropp i telejacket och koppla kablarna till uttagen med samma färg på din bredbandsutrustning som **C** eller **D**.

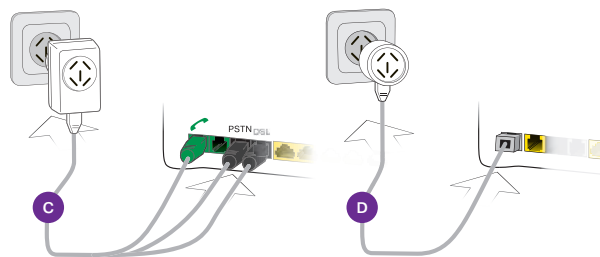

3

Koppla in din bredbandsutrustning i ett eluttag. Slå på bredbandsutrustningen, det dröjer cirka 30 minuter innan **samtliga** tjänster startats.

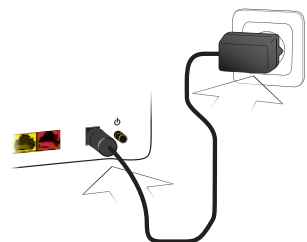

4

För att surfa trådbundet kopplar du nätverkskabeln mellan uttag 1 på din bredbandsutrustning och din dator.

Har du en trådlös router kan du surfa trådlöst. Nätverksnamnet (**Network name**) och lösenordet (**Wireless key**) som du behöver för att surfa trådlöst hittar du på routern.

Har du **Windows 7** som operativsystem klickar du på ikonen  i det nedre högra hörnet på datorskärmen. Klicka på det nätverksnamn i listan som överensstämmer med det som står på din router. Ange lösenordet och klicka på Anslut. Har du annat operativsystem, eller behöver mer hjälp, gå till telia.se/tradlosanslutning

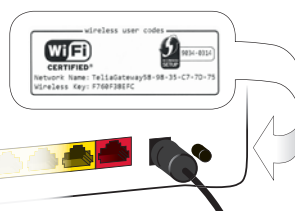

5

Installera **Supportassistenten**, du hittar programvarorna på telia.se/minasidor.



Telefoni

1

För bredband via fiber:

- För inkoppling av en telefon: Koppla in telefonen i det gröna uttaget på din bredbandsutrustning.
- För inkoppling av flera telefoner: Sätt in mellanproppen i ditt första telejack och koppla kabeln från mellanproppen till det gröna uttaget på din bredbandsutrustning. Nu fungerar även övriga telejack.

För bredband via telejacket:

Koppla in dina telefoner ovanpå mellanproppen **A** eller direkt i ett annat telejack **B** än det mellanproppen sitter i.

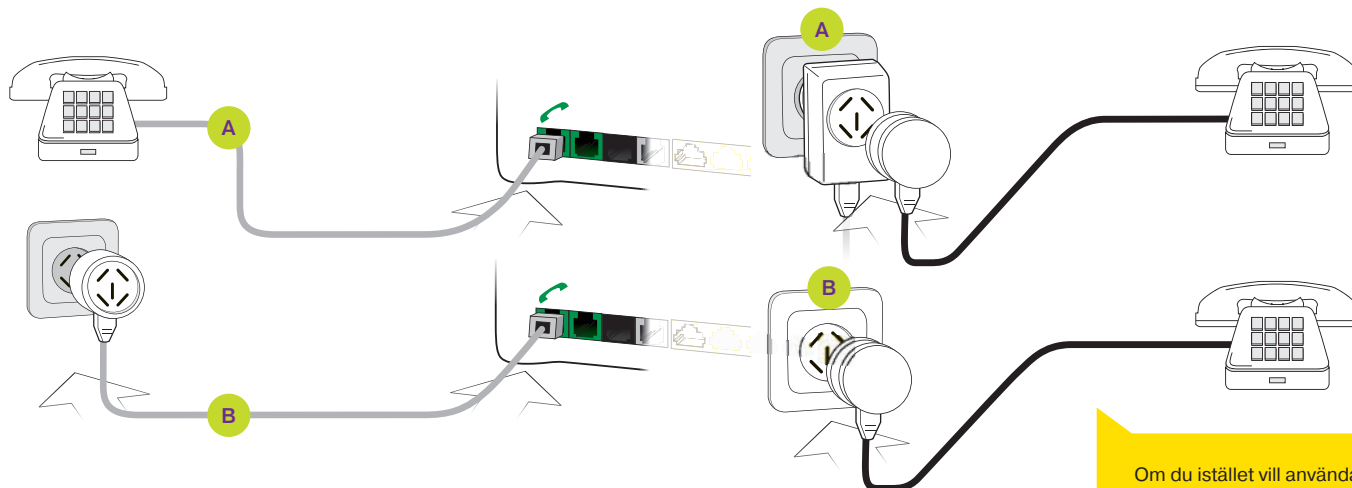

Om du istället vill använda dina vanliga telejack kan du beställa en mellanpropp, kostnadsfritt, på telia.se/kopplatelefon

Tv

1

- Koppla nätverkskabeln från uttag 2 på din bredbandsutrustning till din tv-box.
- Koppla in din tv-box till ett HDMI-uttag på din tv, har du den inspelningsbara boxen kan du också koppla via Scart-kabel.

- Koppla in din tv-box i ett eluttag, den startar nu upp.
- Skriv in din identifikationskod och kontrollkod, tryck på OK. Du hittar dina koder på telia.se/minasidor

! Tänk på att ställa in din tv på rätt HDMI-källa. Om du till exempel sätter kabeln i HDMI-uttag 2 ska din tv stå på HDMI 2. I handboken för din tv finns mer information om hur du hittar och ställer in HDMI.

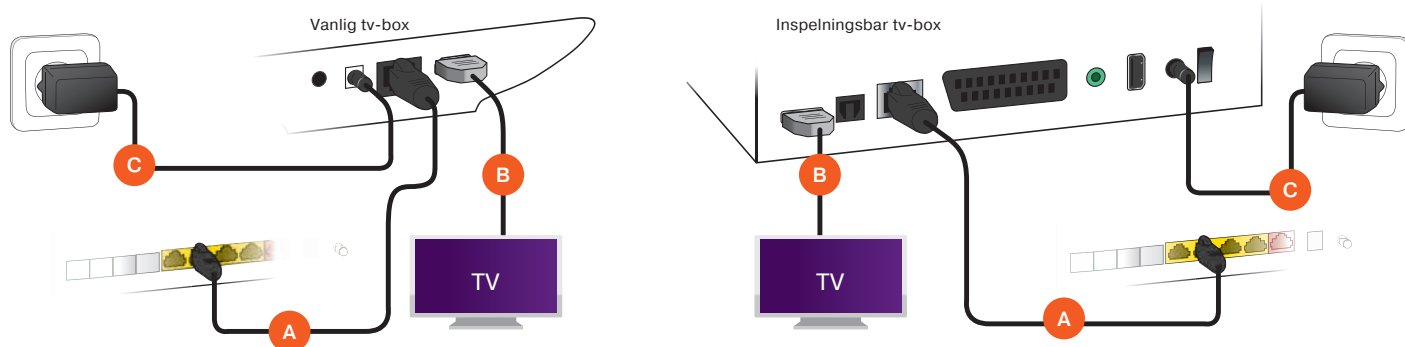

Trött på sladdar?
Beställ Trådlös tv på telia.se

Om det inte fungerar?

- › Starta om din utrustning genom att dra ur strömkabeln och sätt tillbaka den igen.
- › Har du en trådlös router, håll inne resetknappen i 10 sekunder och vänta ytterligare 30 minuter.
- › Koppla bort eventuella förlängningskablar eller adaptorer som du ej fått i ditt startpaket.
- › Gå igenom stegen igen, är bredbandet inkopplat? Sitter bredbandsutrustningen i första uttaget?
- › Du kan få installationshjälp av en tekniker. Läs mer på telia.se/installationshjalp

⚡ Strömavbrott?

Efter ett strömavbrott ska du först starta om din bredbandsutrustning och därefter övrig utrustning.



Får du det fortfarande inte att fungera,
har du frågor eller vill beställa något?
Kontakta oss via telia.se/chatt eller ring 90200.

2.3 Komfortgolvvärme i våtrum

Komfortgolvvärme, med el som energikälla, är ett inredningsval och ingår inte som original i lägenheterna.

Syftet med komfortgolvvärmen är att klinkergolvet inte ska upplevas kallt men det är inte avsett som värmekälla eftersom elvärme är en ineffektiv uppvärmningsmetod. Bostadens uppvärmningsbehov tillgodoses via radiatorer.

Komfortgolvvärmen regleras med en termostat. Den är förprogrammerad avseende temperatur och tidsintervaller för att optimera effekten, se leverantörens skötselanvisningar. Elförbrukning går på hushållselen.

Observera att temperaturen på golvet av medicinska skäl inte får överstiga 26°C.

2.4 Brandvarnare

Din bostad är utrustad med brandvarnare. Brandvarnaren ger ifrån sig högfrekventa ”pip” när det är dags att byta batteri. Testa några gånger per år att brandvarnaren fungerar genom att trycka på testknappen och rengör den med dammsugaren en gång per år.



2.5 Kodlås

Ditt hus är försett med kodlås.

Styrelsen ansvarar för koder samt eventuella tidsbegränsningar av dessa.

↑ [Tillbaka till innehållsförteckning](#)

UNILINE



Bruksanvisning

Optisk brandvarnare VST-S588H

VST-S588H är godkänd enligt EN 14604.

Fördelar

- Modern design.
- Ultralife 10-årsbatteri som driver din brandvarnare upp till 10 år.
- Pausfunktion mot falsklarm. Tryck in testknappen några sekunder och brandvarnarens känslighet minskas under 10 minuter. Därefter återgår brandvarnaren till normalläget.
- Hög känslighet för brandos från pyrande bränder.
- God driftsäkerhet.
- Varningssignal vid låg batterispänning.
- Testknapp.
- Kontrollampa.
- Innehåller inget radioaktivt material.
- Batterispärr. Kan ej monteras utan batteri.

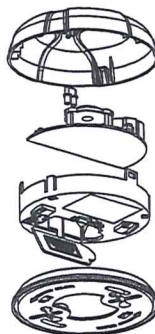

Teknisk beskrivning

Batteri: Ultralife U9VL-J-P 9 Volts Litium batteri
Strömförsörjning: <15 mA i viloläge och max. 30 mA vid larm.
Känslighet vid rök: 3-30 % Obs/m
Temperaturområde: 5° C till 45° C.
Luftfuktighet: 10-90 % relativ fuktighet.
Ljudnivå: 85 dB vid 3 meters avstånd från varnaren.
Batteriets livslängd: Upp till 10 år med Ultralife 10-årsbatteri.
Testad av: Intertek, England

Placering

Brandvarnaren bör placeras i taket intill sovrum, nära kök och i närheten där brand kan uppstå. Finns det fler sovrum så bör det placeras en brandvarnare ut-
anför varje sovrum.

Se bild 1, 2, 3 och 4 som rekommenderar placering av brandvarnare i tak, men kan också placeras på vägg.

OBS! Det bästa skyddet uppnås om en brandvarnare placeras i varje rum.

Bild 1. Placering av brandvarnare i enplanslägenhet.

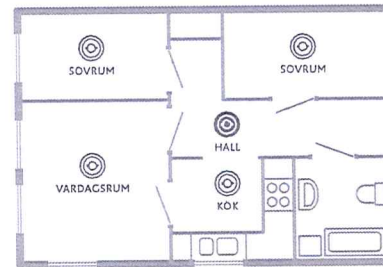

⊙ Rekommenderat lägsta skydd ⊙ + ⊙ Rekommenderat maximalt skydd

Bild 2. Placering av brandvarnare i flerplansfastighet/villa.

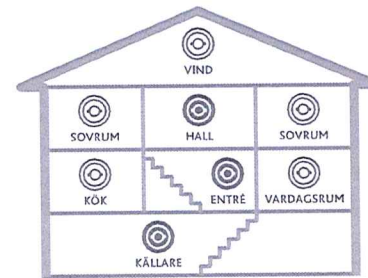

⊙ Rekommenderat lägsta skydd ⊙ + ⊙ Rekommenderat maximalt skydd

Bild 3. Placering av brandvarnare i tak respektive på vägg.

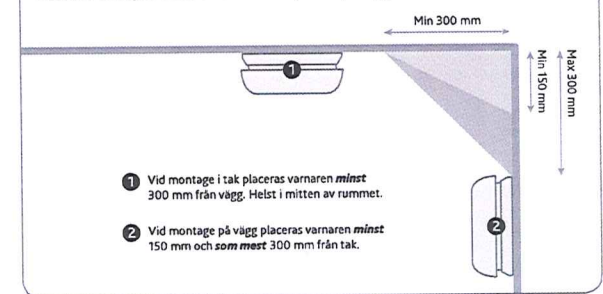

- 1 Vid montage i tak placeras varnaren *minst* 300 mm från vägg. Helst i mitten av rummet.
- 2 Vid montage på vägg placeras varnaren *minst* 150 mm och *som mest* 300 mm från tak.

Bild 4. Placering av brandvarnare i snedtak.

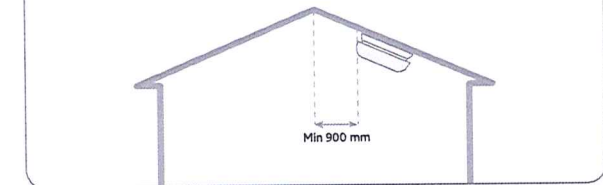

Installation

Välj ut en plats där brandvarnaren ska sitta (se placering).

Ta bort fästplattan och märk ut för skruvarna, borra hål vid markeringarna, sätt i plastpluggarna och skruva fast fästplattan.

Koppla in medföljande batteri mot brandvarnarens kontaktbleck. Se till att du ansluter batteriets plus- och minuspol rätt.

Passa sedan in brandvarnaren i fästplattans två hakar och vrid lätt medurs någon centimeter.

Testa brandvarnaren genom att hålla in testknappen.

Bild 5. Montering av batteri.

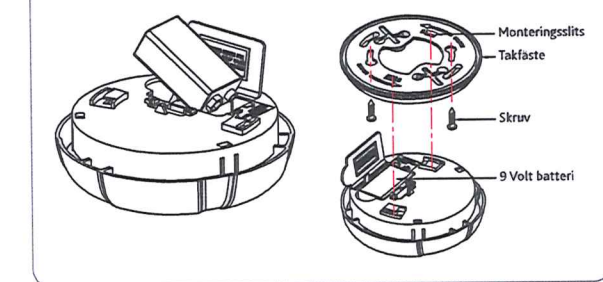

Undvik följande placeringar

- I utrymmen där det blir kallare än 5° C och varmare än 45° C.
- I fuktiga utrymmen, t ex badrum.
- I garage där avgaser från bilar kan orsaka falsklarm.

Så här fungerar brandvarnaren

Kontrollampa: För extra säkerhet har brandvarnaren en röd kontrollampa (ljusdiod). Lampan blinkar en gång per minut när brandvarnaren fungerar som den ska.

Larm: När brandvarnaren känner av rökpartiklar så utlöses en högt pulserande larmsignal och samtidigt blinkar den röda signallampan. Brandvarnaren fortsätter att larma tills luften blir fri från rök.

Brandvarnare med pausfunktion: För att undvika larm, vid t ex stekning, trycker du bara in testknappen en gång. Känsligheten mot rök minskas under ca. 10 minuter. Därefter återgår brandvarnaren automatiskt till normalläge.

Så här kontrollerar du brandvarnaren

Brandvarnarens funktion kontrolleras med testknappen. Tryck in testknappen i ca. 3 sekunder. Om brandvarnaren fungerar korrekt kommer då larmet att tjuta och den röda signallampan att blinka snabbt.

Underhåll

- Testa brandvarnaren varje vecka.
- Dammsug brandvarnaren regelbundet.

Batteribyte

Brandvarnaren avger en kort ljudsignal en gång i minuten och den indikerar då att batteriet behöver bytas ut omgående. Varningssignalen pågår upp till 30 dagar. Rekommendation: Byt till ett Ultralife 10-årsbatteri.

Tryck in testknappen och försäkra dig om att brandvarnaren fungerar.

Vanliga fel och hur falska larm undviks

Varnaren kan utlösas av vattenånga, kondensation, vanlig rök eller matos. Insekter som tar sig in i varnaren kan orsaka återkommande falska larm. Placera inte larmet i närheten av källor till falska larm.

Pausfunktion

Denna varnare har en inbyggd pausfunktion som aktiveras med testknappen. Om matlagning eller någon annan icke-farlig källa till larm är aktuellt, kan varnaren tillfälligt tystas genom att hålla knappen nedtryckt i ungefär 3 sekunder. Då försätts varnaren i ett läge med lägre känslighet mot rök i 10 minuter. Den röda LED-lampan blinkar var tionde sekund för att indikera att larmets känslighet minskats. Varnaren återställs automatiskt till normalt läge efter 10 minuter. OBS! Om rökintensiteten ökar under pausperioden (t.ex. av brandrök) börjar varnaren att larma.

Indikator för svagt batteri

Om varnaren ger ifrån sig ett kort pipande ljud en gång i minuten, beror det på att batteriet börjar ta slut och måste ersättas omgående. Denna lågenergivarning ljuder vid behov i minst 30 dagar.

Falsklarm

- Vid falskt larm ska du trycka på testknappen i minst 3 sekunder för att starta varnarens pausfunktionen i 10 minuter.
- Leta dock igenom huset efter små pyrande bränder.
- Kontrollera om det finns källor till rök eller ånga. Sätt din familj i säkerhet innan du undersöker huset.
- Om falska larm återkommer, kan det bli nödvändigt att flytta varnaren.

Vid brand

Kom ihåg följande:

- lämna byggnaden omgående. Kontrollera om det finns rök eller het luft vid dörrar och rum. Öppna inte en het dörr. Ta en annan väg ut. Kryp längs golvet och andas om möjligt genom en våt trasa eller håll andan. Stanna inte för att ta med dig något.
- Samlas vid en förbestämd plats utanför huset och kontrollera att alla är med.
- Ring räddningstjänsten utanför byggnaden. Räddningstjänsten bör ringas oavsett storlek på branden och oavsett om det finns ett larmsystem med direktkoppling till räddningstjänsten.
- Återvänd inte inomhus till en brinnande byggnad utan vänta på att räddningstjänsten anländer.

Viktiga säkerhetsinstruktioner

Följ noggrant installationsanvisningarna för brandvarnaren i denna bruksanvisning.

Installationen av en brandvarnare är bara en del i säkerheten. Andra viktiga åtgärder bör genomföras för att ytterligare förbättra säkerheten:

Kom ihåg!

- Testa brandvarnaren varje vecka
- Ersätt batteriet omgående när det tagit slut
- Rök inte i sängen
- Håll tändstickor och tändare borta från barn
- Förvara lättantändligt material på ett säkert ställe och använd det aldrig i närheten av flammor eller gnistor.
- Förse dig med nödutrustning som brandsläckare utrymningsstegar etc, och se till att alla som bor där vet hur utrustningen används.
- Planera en utrymningsväg från byggnaden i förväg, så att alla som vistas där är medvetna om den. Informera om dessa säkerhetsaspekter regelbundet under hela året.
- Se till att utrymningsvägarna hålls tillgängliga och inte blockeras.

Kasserade Elprodukter får ej kastas i hushållsavfallet utan skall källsorteras och återvinnas.

Rådfråga hyresvärd och lokala myndigheter beträffande omhändertagandet av El-avfall.



Garanti

Tillverkaren lämnar 5 års garanti på brandvarnaren (exklusive batteriet) från inköpsdagen och omfattar material- och tillverkningsfel under förutsättning att: Brandvarnaren är installerad och används på ett normalt sätt enligt medföljande bruksanvisning.

Distributör



Uniline AB, Box 29012, 10052 Stockholm
www.uniline.se
info@uniline.se
Tel kundservice 08-720 53 00

Tillverkare

Xiamen Vs-Top Electronics Co., Ltd., China.

3. Ventilation

3.1 Ventilation

Ventilationssystemet är ett mekaniskt till- och frånluftssystem, ett så kallat FTX-system, med värmeåtervinning av den varma frånluften.

En frånluftsfläkt suger ut luften från bostaden via frånluftsdon i badrum, wc, och kök. Frisk ersättningsluft tas in via tilluftsdon placerade i sovrum och vardagsrum. Dessa tilluftsdon är anslutna till en tilluftsfläkt. Värmen i frånluften tas tillvara i en värmeväxlare som tillsammans med ett centralt värmesystem värmer upp den kalla uteluften till önskad inblåsningstemperatur.

Samtliga don är injusterade för att erhålla rätt luftmängder. Det är viktigt att inte ändra inställningen på till- respektive frånluftsdonen, då det kan ge ökade uppvärmningskostnader, ljud- och dragproblem samt i värsta fall fuktskador i våtutrymmen.

Renande filter

I husets centrala ventilationsaggregat finns det två filter som renar luften. Ett löstagbart filter i klass F7 (EU 7) som renar tilluften till bostaden och ett filter i klass F5 (EU 5) som förhindrar smutsig luft från bostaden att komma in i ventilationsaggregatets frånluftssida och sätta igen värmeväxlaren. Filtren fångar upp medelstora och grövre partiklar från exempelvis pollen. Bostadsrättsföreningen ansvarar för att filtren regelbundet byts ut.

Rengöring av frånluftventil

Rengör frånluftventilen två gånger om året. Samtliga don är injusterade för att erhålla rätt luftmängder. *Det är viktigt att inte ändra inställningen på frånluftsdonet, då det kan ge ökade uppvärmningskostnader, ljud och dragproblem samt i värsta fall fuktskador i våtutrymmen.*

Bild 1

Torka av ventilen med en lättfuktad trasa. Det går även bra att använda en dammvippa eller dammsuga ventilen.

Bild 2

Det bästa är dock att ta ner hela ventilen från taket. Det gör man genom att ta tag runt ringen/ramen och dra ner.

Bild 3

När ventilen är nedtagen, syns två spännringar/metallringar på ventilens baksida.

Det är dessa som ser till att ventilen spänns på plats mot rörkanalen.

Bild 4

Rengör efter behov.

Tops eller diskborste samt diskmedel som är fettlösande är bra hjälpmedel, speciellt för att komma åt emellan kon och ring.

Bild 5

När rengöringen är klar, fälls spännrådarna upp som på bilden.

För upp ventilen mot rörkanalen och se till att spännena läger sig i första spåret inne i röret.

Tryck till så att ventilen sitter fast.

Om spännrådarna fästs ett spår längre in, kommer inte ventilen sitta kvar.

Rengör ventilerna minst en gång per halvår eller tätare vid behov.

Smutsiga frånluftsdon ger en försämrad ventilation och risk för visselljud.

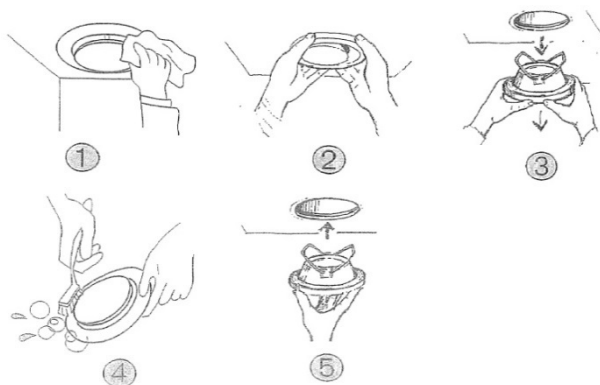

4. Vitvaror

4.1 Spiskåpa

Diska spiskåpans filer för hand eller i diskmaskin en gång i månaden. Utförliga instruktioner och skötselanvisningar för din spiskåpa finns i leverantörens anvisningar som ligger i en kökslåda när du flyttar in.

Matlagning och vädring

Spiskåpan kan inte suga upp matoset om fönstret är öppet i köket eftersom luftcirkulationen runt kåpan störs. Öppna fönstret i ett sovrum och stäng sovrumsdörren. Det skapar ett undertryck i köket och ventilationsspringan som finns under dörren räcker för att den friska luften ska komma in.

Öppna inte köksfönstret vid matlagning. Sker detta sprids matoset i hela lägenheten. Luften som kommer in genom fönstret gör att det bildas ett övertryck i köket vilket medför att luft och matos drivs ut i resten av lägenheten.

4.2 Spishäll och ugn

Bostaden är utrustad med en plan glaskeramikhäll av induktionstyp och en energieffektiv ugn. Utförliga skötsel- och skötsel- anvisningar finns i leverantörens bruksanvisning som ligger i en låda i köket vid inflyttning.

Rengöring av häll

Hällen rengörs med ett speciellt rengöringsmedel anpassat för glaskeramik. Det anpassade medlet lägger en skinande, smutsavvisande hinna över hällen som förenklar fortsatt rengöring. Vattenfläckar tas bort med hjälp av citron eller ättika. Var noga med att rengöra hällen efter varje gång den är använd, på så sätt bränns inte maten fast. Mat som kokar över och fastnar samt kraftig smuts på hällen tas enkelt bort med en speciell skrapa anpassad för glaskeramikhällar. Använd endast skrapbladet till detta, de andra delarna av skrapan kan göra repor i glaskeramik. Bladet är mycket vasst, tryck därför in bladet i skrapan igen efter att glasskrapan använts. Skadat skrapblad ska bytas ut för att inte orsaka skador på keramiken.

Skador på hällen

Salt, socker och sand kan orsaka repor i glaskeramik. Använd därför inte spishällen som avlastnings- eller arbetsyta.

Varma plattor

Överhettad olja och fett antänder lätt. Undvik detta genom att alltid hålla uppvärmningen under uppsikt. Skulle oljan eller fettets ändå antändas, släcks det genom att omedelbart sätta på locket eller lägga på en tallrik. Häll aldrig vatten över brinnande olja eftersom det får elden att flamma upp. Spishällen kan vara varm en stund efter användandet, placera därför inte något på hällen. Restvärmeindikatorn på ovansidan varnar om att hällen fortfarande är varm. Håll uppsikt över barn som vistas vid hällen.

Rengöring av ugn

Ugnens utsida torkas av med vatten och lite diskmedel, eftertorka med en mjuk trasa. Använd inga starka rengöringsmedel. Insidan rengörs med ett speciellt rengöringsmedel anpassat för ugn på dess emaljerade ytor. För att underlätta rengöring kan man tända lampan och hänga av ugnsluckan. Om ugnen är försedd med katalytisk emalj (självrengörande emalj) ska inte ugnsrengöring användas, se leverantörens anvisningar för mer utförlig information.

Ugn med front i rostfritt stål

Avlägsna alltid kalk-, fett-, stärkelse- och äggvitefläckar omedelbart. Korrosion kan bildas under denna typ av fläckar. Använd vatten och lite diskmedel för rengöring. Torka av ytan med en mjuk duk.

4.3 Kylskåp och frys

Utförliga skötselansvisningar för dina vitvaror finns i leverantörens bruksanvisning som ligger i en låda i köket vid inflyttning.

Rengöring kylskåp

Kylskåpet rengörs invändigt vid behov med ett mildt diskmedel och mjuk trasa. Rengöring under och på baksidan av kylskåpet samt runt kompressorn förlänger livslängden. En dammig baksida medför även risk för brand.

Rengöring och avfrostning av frys

Frys bör frostas av och rengöras regelbundet för att få jämn temperatur och låg elförbrukning. Observera att vissa frysmodeller har automatisk avfrostning. Liksom för kylskåpet måste under- och baksidan av frysen rengöras regelbundet.

Manuell avfrostning:

1. Ställ termostaten på noll och tag ut varorna. Du kan påskynda avfrostningen genom att ställa in kärl med hett vatten (ej kokande) i frysen.
2. Rengör skåpen med ljummet vatten och mildt diskmedel.
3. Torka skåpet ordentligt torrt. Det är fukten som ger frostbildning.

Kylskåp och frys är placerade på plastlådor för att eventuell kondens ska samlas upp och inte skada golvet. Kontrollera fuktskyddet regelbundet och torka upp fukt vid behov. När du flyttar ut kylskåp och frys för att städa bakom och under, tänk på att sätta tillbaka fuktskyddet.

Har du kyl och frys i rostfritt stål så avlägsna alltid kalk-, fett-, stärkelse- och äggvitefläckar omedelbart. Korrosion kan bildas under denna typ av fläckar. Använd vatten och lite diskmedel för rengöring. Torka av ytan med en mjuk duk.

4.4 Diskmaskin

Skötselanvisningar för din diskmaskin finns i leverantörens bruksanvisning som ligger i en låda i köket vid inflyttning. Diskmaskinen är liksom kylskåp och frys placerad på en plastlåda för att eventuell kondens och vattenläckage ska samlas upp och inte skada golvet. Kontrollera fuktskyddet regelbundet och torka upp fukt vid behov. Rengör även spolarm och sil vid behov.

Avstängningsventilen för diskmaskinen är placerad framtill på diskbänksblandaren och den ska vara avstängd när du inte använder diskmaskinen.

4.5 Mikrovågsugn

Skötselanvisningar för din mikrovågsugn finns i leverantörens bruksanvisning som ligger i en låda i köket vid inflyttning. Har mikrovågsugn i rostfritt stål så avlägsna alltid kalk-, fett-, stärkelse- och äggvitefläckar omedelbart. Korrosion kan bildas under denna typ av fläckar. Använd vatten och lite diskmedel för rengöring. Torka av ytan med en mjuk duk.

4.6 Tvättmaskin och torktumlare

Rengör tvättmedelsfack och rensningssilen efter användning av tvättmaskinen och även tvättmaskinens vattenlås vid behov. Rengör luddfiltret på torktumlaren efter användning. Har du en kondentumlare rengörs även kondensatorn vid behov. Skötselanvisningar för din tvättmaskin och torktumlare finns i leverantörens bruksanvisning som ligger i en låda i köket vid inflyttning.

5. Golv, väggar och tak

5.1 Kakel och klinker

Våtrumsväggar och golv

Badrummet har ett tätskikt som säkerställer att fukt inte kan tränga in i väggen eller ner i golvet. Undvik därför att göra hål i en kakelklädd vägg, särskilt vid duschplats och kring badkar. Om du ändå måste göra hål är det viktigt att du tätar hålet kring skruven med våtrumssilikon. Material hittar du hos väl sorterade fackhandlare. Anlita en hantverkare/plattsättare om du känner dig minsta tveksam. Punkteras tätskiktet utan erforderlig tätning kan fuktskador uppstå.

Rengöring

Väggar och golv beklädda med kakelplattor eller glaserade klinkerplattor rengörs i första hand med vatten och eventuellt rengöringsmedel (exempelvis diskmedel eller allrengöringsmedel). Vid kraftig nedsmutsning används skursvamp eller skurborste med alkaliskt allrengöringsmedel. Tänk på att fogarna är porösa och lätt smutsas ned. Eventuella mjuka fogar bör torkas rena så att smuts inte fastnar i fogmaterialet.

Kalkavlagringar som bildats av kalkhaltigt vatten avlägsnas enklast med ett svagt, surt rengöringsmedel. Utspädd hushållsättika fungerar utmärkt. Kom ihåg att vattenmätta fogarna före tvättning. Vissa kakelplattor har glasyrer eller speciella dekorer som kan vara känsliga för starkt sura rengöringsmedel, kontrollera därför leverantörens anvisningar. Avsluta rengöringen med rent vatten och mjuk svamp, avsluta alltid med att torka ytorna med torr trasa.

Oglaserade plattor

För att få bort smuts som fastnat i beläggningsens yta används vatten och återfettande rengöringsmedel eller såplösning. Behandling med såplösning ger på sikt en effekt som liknar den man uppnår genom efterbehandling med klinkerolja. Om plattorna är kraftigt nedsmutsade rengörs de med vatten och alkaliskt allrengöringsmedel eller grovrengöringsmedel. Torka med rent vatten efteråt.

Glaserade plattor, mosaik och ”granitkeramik”

För att få bort smuts som fastnat i beläggningsens yta används vatten och svagt alkaliskt allrengöringsmedel. Såplösning skall inte användas. Den ger en tunn beläggning på plattornas täta yta där smutsen lätt får fäste. Om plattorna är kraftigt nedsmutsade används vatten och alkaliskt allrengöringsmedel eller grovrengöringsmedel. Torka med rent vatten efteråt.

SKÖTSEL- ANVISNINGAR

FÖR
VÄGGBEKLÄDNADER
OCH GOLVBELÄGGNINGAR
AV KERAMISKA PLATTOR



Byggkeramik
Rådet

Högbergsgatan 27, 116 20 Stockholm
Telefon 08-641 21 25. Fax 08-702 20 15

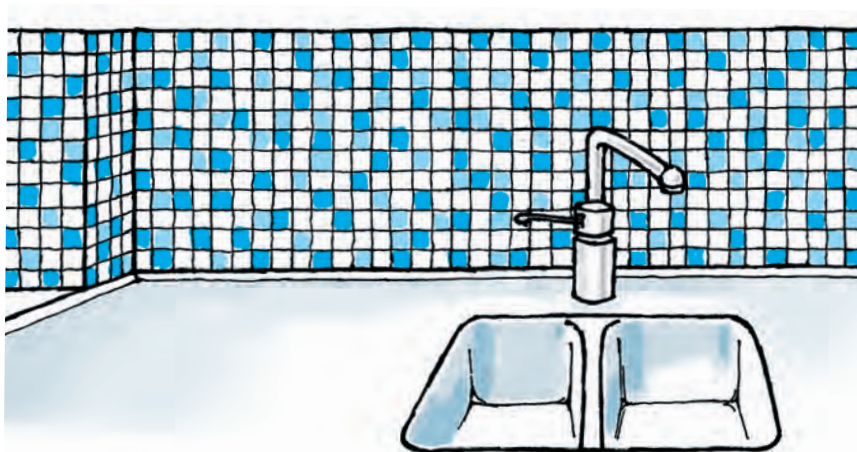

Beklädnader och beläggningar av keramiska plattor har mycket lång livslängd, i de flesta fall längre än byggnadens egen. Väggar och golv med keramiska plattor är underhållsfria. Normalt krävs endast regelbunden städning anpassad till aktuell nedsmutsning och avtorkning vid spill och liknande.

I denna skrift redovisas förslag och rekommendationer på hur väggar och golv med keramiska plattor kan skötas på bästa sätt. Anvisningarna är utarbetade av Byggkeramikrådets Tekniska Kommitté och är en generell vägledning. Se även rekommendationer som respektive tillverkare lämnar för sina produkter.

Materialfakta

Keramiska beklädnader och beläggningar består av keramiska plattor, monterade på underlaget med fästmassa eller bruk, samt fogar mellan plattorna fyllda med fogmassa.

Plattorna tillverkas av lera som formas, torkas och bränns. Det finns både glaserade och oglaserade plattor. Produkterna klassificeras genom svensk och europeisk standard efter formningsmetod och plattornas vattenabsorption, som är ett mått på det keramiska godsets porositet. Många andra egenskaper hos materialet sammanhänger med porositeten.

Vanligt förekommande benämningar på olika typer av keramiska plattor är kakel, klinker, mosaik, granitkeramik och cottoplattor ("terracottaplattor").

Kakelplattor: Tillverkas av leror som ger relativt poröst gods. Vattenabsorptionen är 10 – 20 %. Kakelplattor är alltid glaserade. De är i huvudsak avsedda för väggbeklädnader inomhus.

Klinkerplattor: Tillverkas av tätsintrande leror som ger lägre vattenabsorption än ca 10 %, vanligtvis mellan 0 och 6 %. Klinkerplattor förekommer både glaserade och oglaserade. De används som väggbeklädnader, vanligtvis glaserade och som golvbeläggningar, både glaserade och oglaserade.

Mosaik: Glaserade eller oglaserade klinkerplattor i små format, som vid tillverkningen monterats på nät eller papper i form av ark.

”Granitkeramik”: Tätsintrade klinkerplattor som med hjälp av avancerad tillverkningsteknik får extremt låg porositet. Vattenabsorptionen är ofta under 0,5 %. Plattorna är vanligtvis oglaserade men förekommer även glaserade och polerade. De kan tillverkas i stora format med mycket god måttnoggrannhet.

Cottoplattor, ”terracottaplattor”: En speciell typ av plattor som ofta har mycket hög porositet. Vattenabsorptionen är vanligtvis 6 – 10 %, men kan även vara upp till 20 %. Cottoplattor är oglaserade. De har en rustik karaktär med relativt låg måttnoggrannhet.

Fogmassor utgörs vanligtvis av cementbundna finkorniga massor som efter blandning med vatten bredds ut över beklädnaden/beläggningen med gummispackel så att fogarna fylls. Överskottsmassa skrapas av och fogarna bearbetas med vatten och svamp så att fogytorna får en jämn och slät yta. Den cementbundna massan får efter härdningen en viss porositet som medför att vätska kan sugas upp i fogen.

Andra typer av fogmassor är baserade på bindemedel av härdplaster, till exempel epoxi. De appliceras huvudsakligen på samma sätt som cementbundna massor men ger nästan helt täta fogar med mycket låg porositet och hög motståndskraft mot kemikalier.

För rörelsefogar används mjukfogmassor. I våtutrymmen används vanligen silikonbaserade massor med egenskaper som medför viss risk för påväxt av mögelsporer och andra mikroorganismer.

Materialval

För golvytor som kommer att utsättas för hög smutsbelastning bör oglaserade klinkerplattor med låg vattenabsorption, under 3 %, väljas. Oglaserade plattor med hög porositet bör undvikas. Undersök därför plattornas lämplighet för aktuell smutsbelastning. Alternativt kan glaserade plattor väljas med hänsyn tagen till eventuell halkrisk och förekommande trafikbelastning.

Rengöring och efterbehandling i byggskedet

Rengöring i samband med fogning

Efter avtvättning av beklädnaden/beläggningen skall inga fogrester finnas kvar på plattornas yta.

En tunn cementfilm kan dock ibland bli kvar. På oglaserade eller mattglaserade plattor är det viktigt att sådan cementfilm avlägsnas så att inte smuts fastnar i ytan och skötseln försvåras. Gäller även tätsintrade plattor.

Genom tvättning med sura rengöringsmedel kan normalt cementfilmen tas bort. Ytor med dessa plattor bör därför i normalfallet syratvättas efter att fogarna hårdnat, dock senast i samband med slutstädningen. Använd produkter av typ "Klinkerrent" eller likvärdig, sur produkt. Fogarna skall vattenmättas före rengöringen och hela golvet skall sköljas med rent vatten efteråt.

"Terracottaplattor" kräver speciell hantering vid fogning. För att undvika att fogmassan tränger in i plattornas yta är det lämpligt att vattenmätta dem före fogningen.

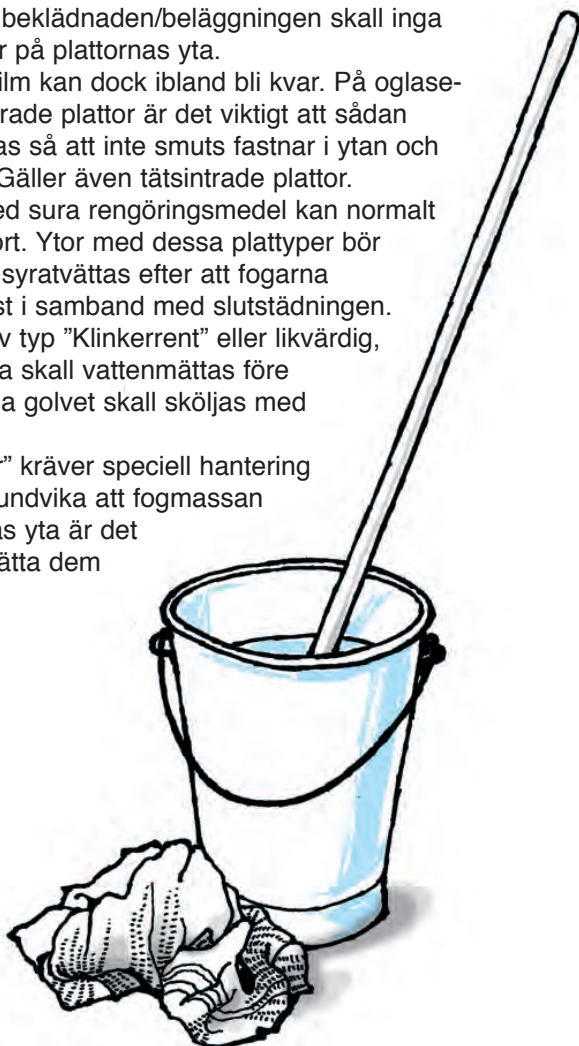

Efterbehandling av golvbeläggningar

Beläggningar med oglaserade, ej tätsintrade keramiska plattor i torra utrymmen kan efterbehandlas med klinkerolja. Oljan ger ett visst skydd mot att vatten och smuts tränger in i ytan, vilket underlättar städning och rengöring senare i bruksskedet. Behandlingen medför att plattorna får en djupare lyster och något mörkare färgton. Tätsintrade eller glaserade plattor skall inte efterbehandlas.

Terracottaplattor skall i regel efterbehandlas. Följ tillverkarens anvisningar som ofta innebär impregnering och därefter behandling med flytande vaxprodukt. Observera att plattor som har vattenmätats inför fogningen behöver torka 1 – 2 dagar innan efterbehandlingen kan göras.

Bonvaxer eller andra produkter som inte är uttalat avsedda för keramiska plattor skall inte i något skede användas vid behandling av keramiska golv.

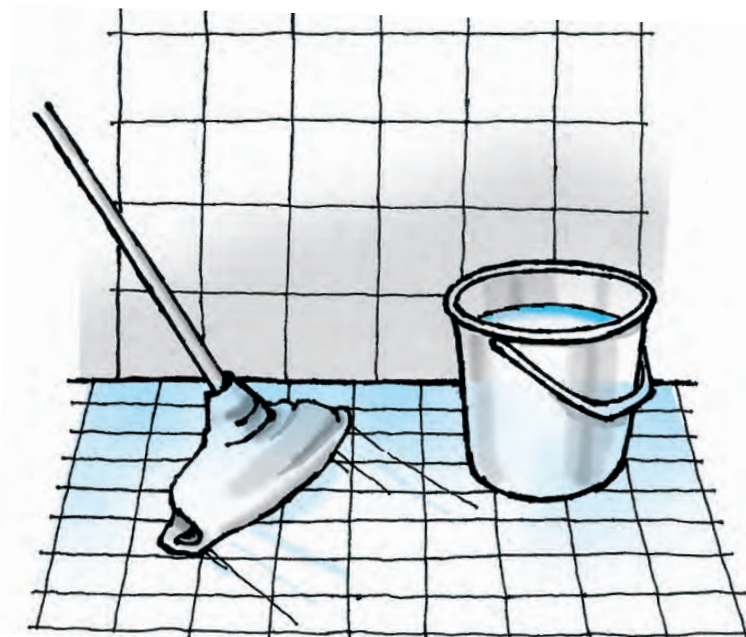

Efterbehandling av väggbeklädnader

Tätsintrade eller glaserade plattor skall inte efterbehandlas. Oglaserade plattor på utsatta väggytor i t.ex. kök kan efterbehandlas med klinkerolja.

Rengöring av keramiska väggar och golv



Väggar

Beklädnader med kakelplattor eller glaserade klinkerplattor rengörs i första hand med vatten, eventuellt med neutralt eller svagt alkaliskt rengöringsmedel – diskmedel eller "Allrengöring". Vid kraftig nedsmutsning används i första hand mekanisk bearbetning med skur-svamp eller skurborste kompletterat med alkaliskt rengöringsmedel – "Allrengöring". Speciell uppmärksamhet bör ägnas åt fogarna som smutsas lättast beroende på porositeten. Eventuella mjukfogar bör torkas rena så att smuts inte fastnar i fogmaterialet.

Kalkavlagringar, som bildats på grund av kalkhaltigt vatten avlägsnas enklast med svagt surt rengöringsmedel, t.ex. ättiksyra (ättiksprit). Fogarna vattenmättas före tvättningen.

Observera att vissa kakelplattor kan ha glasyrer eller speciella dekorer som inte tål mekanisk bearbetning och kan vara känsliga för starkt sura rengöringsmedel. Kontrollera med leverantören före rengöring.

Avsluta all rengöring med att noga skölja med rent vatten och mjuk svamp. Torka med torr trasa.

Golv – torra utrymmen

Rengöringen av keramiska golv anpassas till ytornas smutsbelastning.

Den dagliga rengöringen kan normalt bestå av torrmopning som avlägsnar partiklar och damm.

Oglaserade, ej tätsintrade plattor

För att få bort smuts som fastnat i belägningens yta görs våtrensning med vatten och återfettande rengöringsmedel/såplösning, normalt en gång per vecka. Behandling med såplösning ger på sikt effekt som liknar den man uppnår genom efterbehandling med klinkerolja.

Efter längre tids användning av golvet utan städning, eller efter särskilt kraftig nedsmutsning, görs våtrensning med vatten och alkaliskt rengöringsmedel – ”Allrensning”/”Grovrengöring”. Skölj med rent vatten efteråt.

Glaserade plattor, mosaik och tätsintrade plattor ”granitkeramik”

För att få bort smuts som fastnat i belägningens yta görs en våtrensning med vatten och svagt alkaliskt rengöringsmedel – ”Allrensning”. Såplösning skall inte användas. Den ger en tunn beläggning på plattornas täta yta där smutsen lätt får fäste.

Efter längre tids användning av golvet utan städning, eller efter särskilt kraftig nedsmutsning, görs våtrensning med vatten och alkaliskt rengöringsmedel – ”Allrensning”/”Grovrengöring”. Skölj med rent vatten efteråt.

Golv – våta utrymmen

(Badanläggningar, storkök, livsmedelsindustrier etc.)

Samtliga nämnda platttyper för golv i torra utrymmen kan också förekomma i våta miljöer. Plattor avsedda för våta golv har ofta en strukturerad yta som ger ett visst halkskydd.

Ett effektivt sätt att rengöra sådana plattor är behandling med högtrycksspruta. Trycket i sprutan bör inte överstiga 5 MPa (50 bar). Vid högre tryck finns risk att fogarna skadas. Munstycket skall vinklas ca 45 grader och hållas ungefär 20 cm från golvytan. Om alkaliskt rengöringsmedel används bör detta påföras golvet i torrt tillstånd. Sura rengöringsmedel måste däremot spridas ut på redan fuktiga ytor, annars finns det risk att cementbunden fogmassa skadas.

Cementbundna fogar har en viss porositet och kan ibland, på fuktiga golvytor, vara grogrund för mögeltillväxt. Detta motverkas bäst genom återkommande rengöring med alkaliskt rengöringsmedel och god ventilation av utrymmet.

Fläckborttagning

Spill och läckage skall alltid torkas upp med trasa eller mjuk svamp så snart som möjligt. Vid rengöring med starka kemikalier är det lämpligt att alltid börja med väl utspädd lösning och vid behov öka koncentrationen. Prova rengöringseffekten på liten och helst undanskymd yta. Kontrollera att rengöringsmetoden inte skadar den keramiska beläggningen/beklädnaden.

Här följer några vanligen förekommande föroreningar och förslag på lämplig typ av rengöringsmedel:

- Livsmedelsfett, öl, vin, glass, hudfett, oljefilm, smörjfet, metallskrap av aluminium
Alkaliskt rengöringsmedel – "Allrengöring" eller "Grovrengöring", soda eller kaustiksodalösningar.
Observera att alkaliska rengöringsmedel är avfettande och därmed uttorkande för huden. Skydda ögon, slemhinnor och hud.
- Kalkutfällningar, cement och bruk, rostfläckar, metallskrap av stål
Sura rengöringsmedel – "Klinkerrent", ättiksyra/ättiksprit, "Murtvätt".
- Färgspill av oljefärg/alkydfärg, motorolja, asfaltfläckar
Lösningsmedel – lacknafta, T-grön
- Gummi, stearin, parafin
Lösningsmedel – aceton, sprit, T-röd, rengöringsbensin
- Färgspill akrylatfärg
Vatten – utspädning av färgen med mycket vatten och upptorkning
- Färgfläckar som torkat
Mekanisk rengöring – skrapning med rakblad
Färgborttagningsmedel
- Kraftigt färgande vätskor, t.ex. rödvin och rödbetsspad
Alkaliskt och blekande rengöringsmedel – "Klorin" i spädning efter tillverkarens rekommendation för fläckborttagning

Byggkeramik
Rådet

Högbergsgatan 27, 116 20 Stockholm
Telefon 08-641 21 25. Fax 08-702 20 15
E-post: info@bkr.se
Hemsida: www.bkr.se

Oglaserade klinker - golv

Installationsstädning och daglig rengöring

Installationsstädning

Höganäs Ecoren

Tag bort all lös smuts.
Blanda en brukslösning av Ecoren.



Blötlägg golvet med rent vatten påför därefter Ecorenlösningen och låt verka 5-10 minuter.



Håll ytan våt under hela verkningstiden. Skura golvet manuellt eller maskinellt.



Sug upp eller raka golvet torrt.



Skölj en gång med rent vatten.
Raka golvet torrt.



För att få ett mer lättstädat och smutsavvisande golv bör nu golvet impregneras.

Impregnera

FB 9700 Klinker & Fogimpregnering

FB 9700 impregnerar plattan och skyddar den mot angrepp av flytande föroreningar. Produkten förändrar ej plattans ursprungliga utseende.



Lägg ett skikt FB 9700 med en mopp eller applikator. Håll ytan fuktig i 5 minuter (FB 9700 får ej torka under verkningstiden). Upprepa ovanstående ytterligare en gång.



Om ett överflöd av produkten finns kvar efter torktiden, moppa av med en torr mopp.

Dagligt underhåll

Höganäs Grundren

Milt, miljöanpassat rengöringsmedel



Manuell rengöring

Finns det lös smuts dämmsugs golven först. Fuktmoppa / skura golvet med en brukslösning av Höganäs Grundren och efterskölj med rent vatten.



Kombimaskinskurning

Fyll maskinen med en brukslösning av Grundren.
Skura av golvet, använd borste.

Periodiskt underhåll

Bättring

Av ytans skydd kan göras vid behov på hela eller delar av ytan (testa ytans porositet genom att droppa vatten och se om plattan suger åt sig).
Tvätta av ytan med Grundren och låt torka, applicera FB 9700 Klinker & FogImpregnering och låt ligga fuktig i 5 minuter. Moppa av eventuellt överflöd av produkten. Upprepa vid behov.

Fläckborttagning

Spill och läckage ska alltid torkas upp med trasa eller mjuk svamp så snart som möjligt. Vid rengöring med starka kemikalier är det lämpligt att alltid börja med väl utspädd lösning och vid behov koncentrationen.
Förvattna alltid cementfogarna.
Observera att anvisningarna för fläckborttagning endast gäller keramikplattor, eftersom natursten är känsligare för lösningsmedel.

Frågor rörande metoder och produkter

Kontakta

CC Höganäs Byggkeramik AB

Box 501, 267 03 Ekeby

Tel. 077-447 35 00 Fax. 077-447 36 46

www.cchoganas.se

Glaserade kakel o klinker - vägg

Installationsstädning och daglig rengöring

Installationsstädning

Höganäs Kalkbort

Tag bort all lös smuts.
Blanda en brukslösning av Kalkbort.



Blötlägg med rent vatten påför
Kalkbortlösningen och låt
verka 5-10 minuter.

Impregnera

FB 9700 Klinker & Fogimpregnering
FB 9700 impregnerar fogen och skyddar den mot
angrepp av flytande föroreningar.

Dagligt underhåll

Höganäs Dagligren

Mild, miljöanpassat rengöringsmedel.



Manuell rengöring

Torka med alternativt spraya på
en brukslösning av Höganäs
Dagligren låt verka
några minuter och efterskölj
med rent vatten.

Periodiskt underhåll

Fläckborttagning

Spill och läckage ska alltid torkas upp med trasa eller
mjuk svamp så snart som möjligt. Vid rengöring med
starka kemikalier är det lämpligt att alltid börja med
väl utspädd lösning och vid behov koncentrationen.
Förvattna alltid cementfogarna.
Observera att anvisningarna för fläckborttagning
endast gäller keramikplattor, eftersom natursten är
känsligare för lösningsmedel.

Frågor rörande metoder och produkter

Kontakta

CC Höganäs Byggkeramik AB

Box 501, 267 03 Ekeby

Tel. 077-447 35 00 Fax. 077-447 36 46

www.cchoganas.se

5.2 Parkettgolv

Parkettgolv är ett levande material som förändras med tiden och ett välskött parkettgolv håller i många år. Vid mycket torrt inomhusklimat vintertid kan sprickor uppstå i golvet, som sedan försvinner när luftfuktigheten höjs igen. Där solen ligger på kan golven påverkas av UV-ljus .

Vid daglig rengöring behövs normalt endast torra städmetoder såsom torrmoppning eller dammsugning. Vid grundligare rengöring, fuktorka golvet med väl urvriden trasa. Tillsätt eventuellt mildt rengöringsmedel utan ammoniak i vattnet. Använd inte svabbgarn eftersom det lämnar mycket vatten efter sig. Underhåll gärna golvet med specialmedel för parkettgolv för att få ett extra skydd. Det rekommenderas i hemmiljö två gånger per år.

Genom att sätta möbeltassar av filt under benen på stolar, bord och övriga möbler undviker du att repa ditt parkettgolv. När du ska flytta pianot, den tunga hyllan eller soffan kan du ställa möbelen på en filt eller matta och försiktigt skjuta till önskad plats. Ställ inte blomkrukor direkt på golvet.

SKÖTSELRÅD LACKERADE TRÄGOLV FÖR BOSTÄDER

Utgivna av Golvbranschen, GBR

Fäst den här skötselansvisningen på insidan av stadskaåpet.

ALLMÄNNA RÅD

Stoppa smutsen redan i entrén! Ha därför alltid en ordentlig avtorkningsmatta innanför ytterdörren och om möjligt även utanför. Skydda trägolvet mot alla former av vatten, torka upp eventuellt spill omedelbart. Möbler skall vara försedda med möbeltassar av plast eller filit (ej metall) för att undvika repor och märken från möbelben. Tassarna ska hållas rena.

RÄTT TEMPERATUR OCH LUFTFUKTIGHET

Trä är ett naturmaterial som rör sig i takt med natur-liga skiftningar av den relativa fuktigheten. På sommaren sväller det och på vintern krymper det. Brädorna kan kupa eller skåla sig, där upp till 0,4 mm inte är ovanligt. Det finns toleranser som tillåter upp till 0,2% av brädans bredd. När träet krymper, syns detta som springor mellan bräderna. För att motverka alltför stora rörelser och därmed skador på golvet skall rumstemperaturen hållas inom **15-25°C** och den relativ fuktigheten mellan **30-60%**. Vissa träslag som bok och lönn kan vara känsligare för klimat-variationer än andra. Tänk på att golvvärme torkar ut trägolvet mer än t ex element. Vid golvvärme får golvet yttemperatur aldrig överstiga **27°C**. Relativ luftfuktighet i inomhusluften ökar då människor vistas i rummet och utför vardaglig aktivitet såsom matlagning, duschning etc. Gröna växter och t ex akvarium ger dessutom ett fuktillskott till luften. Den relativa luftfuktigheten kan också höjas med hjälp av luftfuktare.

STÄDNING

Gör till daglig rutin att avlägsna synlig smuts såsom smulor, sandkorn och dylikt. Dammsugning med fast borstmunstycke avlägsnar de flesta torra partiklar. Fuktutorkning med en hårt urvriden microfiberduk (mopp) utföres vid behov. I vattnet kan tillsättas några droppar mildt syntetiskt rengöringsmedel, typ handdiskmedel utan ammoniak.

Använd aldrig våta rengöringsmetoder på ett trägolv!

RENOVERING

Det flesta trägolv kan renoveras upprepade gånger så länge som det finns en tillräckligt tjock slitytta. I regel slipas hela golvet till rent trä för att omlackeras. På så sätt erhålls samma nyans och glans på golvet. För ett bra resultat förutsätts att golvet underlag är stabilt och att slitskiktets stavar sitter väl förankrat i underlaget.

Begränsade skador kan punktlagas, men kan ge en synlig övergång mellan det gamla golvet och lagningen. Slitskador som smårepor kan slipas med fint slippapper och överlackeras. Vid enstaka djupa repor/intryck kan en slitstestav eller lamellbräda bytas ut.

För att förlänga lackytans livslängd kan underhåll göras med en underhållslack/refreshers. Detta ger extra skydd och lyster. Riktvärde för golv i hemmiljö är 1-2 gånger per år, eller efter behov. Underhållslack har en halkhämmande effekt och innehåller inget vax vilket möjliggör för en framtida överlackning. Om trägolvet behandlats med vax eller polish måste golvet slipas till trärent före omlackeringen.

FLÄCKBORTTAGNING

Avlägsna fläckar innan de hunnit torka in i lacken och eftertorka om nödvändigt med rent vatten. Använd en väl urvriden trasa.

Ett lackerat trägolv skadas av mycket och hett vatten, starka rengöringsmedel som t ex Perkloretylen, thinner, aceton och T-sprit. Använd därför dessa fläckborttagningsmedel med stor försiktighet. OBS! Slipning med stålull och skurnylon kan repa lacken.

FLÄCKNYCKEL

Fläck av:	Tas bort med:
Choklad, fett, frukt, glass, grädde, juice, kaffe, läsk, saft, te, vin, ägg, öl, exkrement, kräkningar, urin	Neutralt eller svagt alkaliskt rengöringsmedel utan ammoniak utspätt i ljummet vatten
Asfalt, gummi, olja, skokräm, sot, svårare fläckar av choklad och fett	Tvättnafta, lacknafta
Färgkriter, läppstift, tusch	T-sprit 50%
Stearin, tuggummi	Kylspraya eller lägg en plast påse med isbitar på fläcken. Skrapa sedan försiktigt.
Blod	Kallt vatten



↑ [Tillbaka till innehållsförteckning](#)

Skötselinformation – AB Borätt, brf Spegeldammen, februari 2016

Med reservation för ändringar och eventuella tryckfel.

GBR:s skötselråd reviderade 2010. © Copyright GBR, EO 2010

5.3 Tapeter och målade ytor

Tapeter

Var varsam vid rengöring av dina tapeter, följ leverantörens anvisningar för just din tapet noga. Tänk på att tapeterna i de olika rummen kan vara gjorda i olika material även om de är från samma leverantör och därför vara olika känsliga.

Målade ytor

Var försiktig med nymålade ytor, färgens goda egenskaper uppnås först efter några veckor. Efter att färgen har härdat används handdiskmedel alternativt allrengöringsmedel som inte innehåller lösningsmedel. Missfärgningar som uppkommit då metall gnidits mot ytan försvinner lätt med ett suddgummi.

Tak

Målade ytor torkas av med en väl urvriden trasa efter rengöring. Matta ytor kan bli flammiga vid kraftig tvättning. Var extra varsam om ditt tak är grängat (dvs taket har en knottrig ytstruktur), då är det känsligt för fukt och får inte torkas med fuktig trasa.

Halvmatta och halvblanka färger

Gör ren ytan med diskmedel alternativt allrengöringsmedel nerifrån och upp. Torka med vatten och vädra för att minska luftfuktigheten.

Listverk

Golvsocklar är tillverkade i trä i kulör S0502-Y. Dörrfoder är tillverkade i trä i kulör S0502-Y.

Information om de tapeter och färger som är valda i din bostad finns i specifikationen över dina inredningsval.

Flügger Skötselråd

ÖVRIGA YTOR INOMHUS

I tak används normalt färg med låg glans exempelvis Flutex 2S. Matta ytor är alltid känsliga för tvättning eller mekanisk åverkan. Mindre missfärgningar eller repor kan man försöka avlägsna med ett vitt radergummi. Har ytan varit utsatt för damm eller sot ger ommålning det bästa resultatet. Högre glans ger normalt större tålighet. Väggar målas därför lämpligast med exempelvis väggfärg Flutex 7S eller 20S. Där extra höga krav på rengöring och slitstyrka ställs, används Dekso 5 eller 25.

Snickerier är oftast målade med Flügger Interior High Finish eller Easy Finish, vattenburna akrylatlackfärger. Färgfilmen är torr efter några timmar, men speciellt på mörka, brutna kulörer tar genomhärdningen flera dygn. Brutna kulörer kan färga av sig innan färgen är helt genomhärdad.

Allmänna råd

Ett allrengöringsmedel räcker normalt långt. Vi rekommenderar Fluren 32 Allrent, som inte innehåller slipmedel, vilket man bör undvika på målade ytor. Rostfläckar avlägsnas med Fluren 33 Kalkbort. Undvik rengöringsmedel som innehåller slipmedel och starka lösningsmedel.

PRODUKTER

De rengöringsprodukter som omnämns i denna skrift är: Flügger Fluren 32 Allrent och Flügger Fluren 33 Kalkbort. För mer information om dessa produkter, vänligen besök www.flugger.se.

5.4 Att sätta upp saker på väggen / i taket

Väggarna sätter den personliga prägeln på ditt hem, var noggrann när du sätter upp tavlor, krokar och liknande för att undvika onödiga hål i väggarna. Olika väggmaterial kräver olika metoder för uppfästning, ta kontakt med kunnig person om du är osäker. Om du har skjuddörrar i din bostad, tänk på att spiken eller skruven som du använder för att hänga upp din tavla med kan skada eller låsa skjuddörren. Viktigt att tänka på när du skall fästa lampor, krokar m.m. i taket i din nya lägenhet är att du inte får borra djupare än 50 mm. Detta beror på de installationer som ligger över detta djup. Risken finns att du träffar vattenledningar eller el-installationer om du borrar djupare än 50 mm.

- **Hårda väggar**

I betong- och tegelväggar gör du hål med en slagbormaskin.

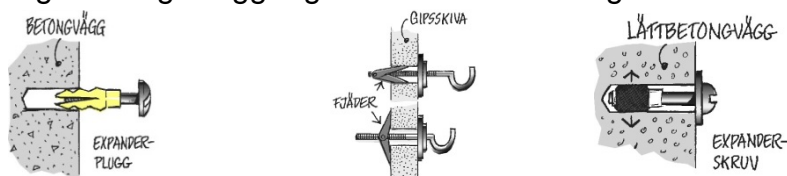

- **Porösa vägar**

Till gipsskivor och lättbetongväggar använder du drillborr, borrarväng eller bormaskin. Alla hål måste pluggas. Din järnaffär kan ge dig råd om vilka skruvar och krokar du bör använda för respektive väggmaterial. Undvik självhäftande krokar, de lossnar lätt och lämnar fula limmärken efter sig.

- **I våtrum**

Undvik att göra hål i en kakelklädd vägg, särskilt vid duschplats och kring badkar. Läs mer under avsnitt "Kakel och klinker"

- **Vägg-TV**

Det är förberett för vägg-TV på en vägg i vardagsrum och största sovrum, placeringen är markerad på din ritning. Observera att förstärkningen är plywood och är anpassad för att TV monteras mot vägg. Om du väljer en mycket stor TV eller om du sätter din TV på en "arm", tänk på att det medför mycket stora belastningar som kräver ytterligare förstärkningar innan montering.

- **Idolaffischen**

Sätt gärna upp affischen på barnens stora idol, världskartan eller almanackan. Men använd häftstift eller nålar. Tejp och fästlera ger fula märken på tapeten.

- **Så här gör du "osynliga" hål**

Vid upphängning av exempelvis större tavlor eller hyllor då du behöver borra i väggen kan du enkelt gömma borrhålen. Börja med att göra två snitt i ett kryss i tapeten med en skarp kniv där du vill borra. Lyft undan tapetflikarna och borra. När du inte ska använda

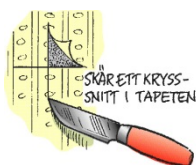

hålet längre tar du ut skruven, viker tillbaka tapetflikarna och hålet "försvinner".

↑ [Tillbaka till innehållsförteckning](#)

6. Inredning

6.1 Köksinredning

Ditt kök håller hög standard och är byggt för att användas varje dag under lång tid. Genom att ta hand om dess inredning får du ett kök som kan användas varje dag i många år. Om du har bänkytor av trä är det extra viktigt att du följer leverantörens anvisningar för att bevara dess egenskaper. På följande sidor får du skötselanvisningar från din köksleverantör. Torka skåpluckor torra efter tvätt och använd mildt diskmedel med max 1% tvål.

6.2 Dörrar och garderober

Dörrarna i och till din bostad är utformade för att vara funktionella och hållbara. På följande sidor finns anvisningar för hur du rengör dina dörrar och smörjer gångjärnen vilket ska göras en gång om året. Garderobernas dörrar kan justeras vid behov genom att skruva vid gångjärnen. Följ din leverantörs anvisningar.

Rengöringstips för spegel

Om du får smuts eller fläckar på spegelytan använd först fönsterputs. Om detta inte hjälper kan du använda ett rakblad eller stålull av typen "Svinto". (OBS! endast stålull EJ Scotch brite eller liknande). Glaset blir inte repat av varken rakblad eller stålull.

Rengöringstips för målade ytor

Rengöres med milda och i hushållet vanligt förekommande rengöringsmedel. Använd ALDRIG skurmedel, stålull eller liknande preparat, som innehåller slipmedel eller medel med ammoniak.

Rengöringstips för lackerade träytor

Fanerade och massiva träytor är mer eller mindre poriga. Var därför sparsam med vatten vid rengöring. Använd lätt fuktad trasa och torka efter med väl urvriden trasa. Lämpliga rengöringsmedel är samma som målade ytor. Använd aldrig thinner för fläckborttagning.

Rengöringstips för laminat- och melaminbelagda ytor

Rengöres med i hushållet förekommande rengöringsmedel i likhet med målade och lackerade ytor. Ämnen som kan förorsaka missfärgningar eller frätskador, (jod, vätesuperoxid, bläck, mineralsyror etc.), skall givetvis undvikas.

Rengöringstips för backar och inredningsdetaljer

Efter rengöring med lämpligt syntetiskt rengöringsmedel, eftertorkas med fuktig trasa för att undvika statisk elektricitet. Kristallolja, aceton och liknande medel får ej användas då dessa medel kan skada plastdetaljer.

Rengöringstips för oljade ytor

Oljade ytor ska inte underhållsbehandlas med olja. Rengöring görs med fuktad trasa, ev med lite mild tvållösning, varefter ytorna torkas väl.

Rengöringstips för profiler och skenor

Torka vid behov av profilerna och fronten med en fuktig trasa. golvskenan dammsugs med jämna mellanrum för bästa möjliga gång.

A black and white photograph of a woman with blonde hair tied in a bun, standing at a kitchen counter. She is wearing a light-colored short-sleeved top with a dark horizontal stripe across the chest and dark jeans. She is focused on arranging a bouquet of dried flowers on the counter. To her right, a glass vase already contains a similar bouquet. The background features large windows with a view of trees, and a white bowl sits on the counter to the left. The overall atmosphere is calm and domestic.

Skötselråd 2015

7 Skötsel­anvisningar

7.1 KÖKSINREDNING

VÄLKOMMEN TILL DITT NYA VEDUM KÖK!

Genom att sköta ditt nya kök på rätt sätt håller du det nytt och fräscht längre. Ytorna har olika beläggning och reagerar olika i kontakt med rengöringsmedel och kemikalier. Här är några råd som ditt nya Vedumkök mår bra av.

SKÅPSTOMMAR

Skåpstommarna är i allmänhet uppbyggda av melaminbelagd spånskiva. Melaminskiktet är hårt och mycket lätt att rengöra. Det är dessutom mycket resistent mot olika kemikalier. För rengöring rekommenderas att:

- Torka med en fuktig trasa och diskmedelslösning. Koncentrerat handdiskmedel kan också användas.
- Om ytan är mycket smutsig kan en blandning av 1 del aceton och 3 delar T-sprit användas.
- Använd aldrig rengöringsmedel innehållande ammoniak, stålull eller liknande som har slipande effekt.
- Eftertvätta alltid med rent vatten och torka torrt så att vatten inte blir stående och tränger in i befintliga skarvar, speciellt gäller detta i luckornas kanter.
- OBS! Placera inte kaffebryggare eller vattenkokare så att ångan strömmar upp mot ljusramplisten eller underkant på skåp och luckor.

MÅLADE, FOLIERADE OCH MELAMINBELAGDA YTOR

Rengörs med milda och i hushåll vanligt förekommande rengöringsmedel. Använd en fuktig trasa med rengöringsmedel. Eftertorka med enbart vattenfuktad trasa så att rengöringsmedlet avlägsnas. Torka sedan med torr trasa. Använd aldrig rengöringsmedel innehållande ammoniak, stålull eller liknande som har slipande effekt. Lacknafta eller bensin kan användas för borttagning av svåra fläckar. Tänk på att alltid torka av under diskbänkskåp och luckornas kanter. De är inte avsedda att klara vatten som blir stående. Torka även av luckorna på var sida om diskmaskinen och även den eventuella integrerade luckan på diskmaskinen. Bättringsmåla slagmärken/skador omgående på målade luckor för att slippa fuktskador. Tänk på att fläckar och repor upplevs mer synliga på svarta och mörka kulörer.

LACKERADE OCH LASERADE FANERYTOR

Rengör fördelaktigast med endast fuktig trasa. Använd aldrig rengöringsmedel innehållande ammoniak, stålull eller liknande som har slipande effekt. Thinner får ej användas.

TÄNKVÄRT

VARFÖR SER INTE MITT KÖK UT SOM I UTSTÄLLNINGEN/ KATALOGEN?

Tänk på att trä är ett levande material som inte har samma struktur/ utseende genom hela trädet. Detta kan även påverka kulörer som påföres så de inte blir identiska alla gånger. Ljusinfall och ljussättning kan påverka synintrycket, färger kan få olika nyanser beroende på lamptyp och mängden "naturligt"-ljus. Men charmen med ett träkök är just att alla delar inte är identiska utan man kan se vissa variationer och detta berättigar därför normalt inte till reklamationer.

VARFÖR ÄR DET FÄRGSKILLNAD MELLAN MASSIVA OCH FANERADE DETALJER ELLER DETALJER I LAMINAT?

Detta är ett faktum då vissa material ej är lämpliga till vissa detaljer. T.ex. har en fanerad sockel överlägsna egenskaper gentemot en homogen sockel vad gäller formbeständighet. Homogent trä har en förmåga att "slå" och "vrída" sig, och det vill man inte.

VARFÖR SER KÖKET "BROKIGT" UT?

Trä är som ett levande material och mognar en tid efter montering. Vissa träslag har en mognadstid på över 6 månader. Detta skall finnas i åtanke när man köper träluckor att de måste tillåtas mogna, detta berättigar normalt inte till reklamationer.

VARFÖR "GULNAR" MINA LUCKOR?

Ljusa målade luckor har viss benägenhet att "åldersgulna" beroende på bland annat ljuspåverkan. Kraftig rökning och vitmålade kök hör inte ihop. Nikotinet gör att luckorna gulnar, ingen vit färg motstår detta.

VARFÖR "SLÅR" SIG MIN LUCKA?

Ett nybyggt hus som ej är fullt uttorkat innehåller en mängd fukt. Även i ett gammalt hus kan fuktigheten variera kraftigt mellan årstiderna. Och detta kan leda till att framför allt "större" luckor i trä kan bli skeva, då de torkar mer från en sida än den andra. Ibland kan detta avhjälpas med magneter på lucka och i stomme. Detta fenomen kan inträffa i skafferiskåp där man har en ventil med friskluft. Den luften är normalt fuktigare än inomhusluften. Massiva träluckor är alltid ett levande material och utsätts hela tiden för olika fuktighetskvoter i luften vilket gör att luckorna alltid kommer röra sig lite. Detta berättigar normalt inte till några reklamationer.

VARFÖR GÅR INTE LUCKORNA ATT JUSTERA?

Det beror sannolikt på att skåpen inte är monterade korrekt. Kontrollera med vattenpass att de sitter rätt, både lodrätt och vågrätt. Om väggarna inte är jämna, lägg något mellan skåpet och väggen så att skåpet inte dras ur vinkel när det skruvas fast i väggen.

7 Skötsel­anvisningar

7.2 BÄNKSKIVOR

LAMINATBÄNKSKIVOR

MATERIALET

Stommen i bänkskivan består av hög­värdig snickeri­spånskiva. Tillverknin­gen kontrolleras regelbundet så att av­gången av fri formaldehyd håller sig väl under fast­ställda gränsvärden. Laminatet på ovansidan är ett högtrycks­laminat, som till mer än 65% består av kraftpapper, impregnerat med fenolharts. Över detta ligger ett tryckt mönsterpapper, täckt med melamin. Undersidan är klädd med laminatbalans med inbyggd fuktspärr av Polyeten.

Avsågningar och spån som uppkommer under monteringen kan deponeras, komposteras eller förbrännas i godkänd anläggning för industriell förbränning.

RENGÖRING

Rengör laminatyten regelbundet med vatten och handdiskmedel. En mjuk nylonborste kan användas på svårare fläckar på en laminatyta med struktur. Vid rengöring använd aldrig några slipande rengöringsmedel på laminatyten som t ex skurpulver, stålull, ny­lonsvamp eller liknande. Detta kan repa ytan. Vid envisa fläckar går det bra att använda medel som T-sprit, laminatcleaner eller aceton. Undvik att koncentrerade mineral­syror och starkt färgande ämnen såsom jod, vätesuperoxid och bläck kommer i beröring med plastlaminatyten. Dessa ämnen förorsakar frätskador eller missfärgningar. Viktigt att vatten inte blir stående mellan bänkskiva och spis eller bänkskiva mot diskbänk. Sådana skarvar skall vara silikonbehandlade så att fukt inte kan tränga in och bli stående i skarvarna.

Laminatbänkskivor tål värme upp till max 180°. Kastruller och stekpannor som tas direkt från spisen kan ha en temperatur ända upp till 350°, keramikhällar ger ännu högre värme. Använd därför alltid underlägg när du ställer kastruller och stekpannor på bänkskivan. Om du har en spishäll som är infälld i skivan, måste du tänka på att kokkärlet alltid står helt på hällen och inte delvis över laminatyten.

Laminat är hårt, men mörka och/eller blanka ytor är känsliga för repor. Vanliga köksredskap åstadkommer normalt ingen skada, men ytan kan repas av keramiska kärl och vassa verktyg. Skär aldrig direkt mot bänkskivan, utan använd alltid skärbräda. Om bänkskivan har 1 mm eller 4 mm träkant­list från Vedum, skall denna oljas in en till två gånger per år.

Öppna inte diskmaskinen innan den är klar. Om man måste öppna innan torkningen är klar så öppna luckan helt. Torka sedan av vattnet som bildas på bänkskivans underkant när varm ånga släpps ur maskinen. Glöm ej att torka av luckorna på var sida om diskmaskinen och även den eventuella integrerade luckan på diskmaskinen.

TRÄBÄNKSKIVOR

MATERIALET

De flesta massiva träskivor tillverkas av trä från norra halvklotet. Vissa träslag kommer från odlingar eller skogar på södra halvklotet. Överallt där så är möjligt används skogsråvara som uppfyller kraven enligt FSC, Forest Stewardship Council.

För att skapa en massiv träskiva sågas träet upp i stavar som sedan limmas ihop igen. Genom att först dela upp träet i mindre bitar och sedan limma ihop det igen, stabiliseras träet. Limmet som använts för att sammanfoga stavarna är en vattendispersion av PolyVinylAcetat (Vilim). Vissa träslag kan vara behandlade med ett vax, som består av vegetabiliska oljor och naturliga vaxer. Avsågningar och spån som uppkommer under monteringen kan deponeras, komposteras eller förbrännas.

RENGÖRING/UNDERHÅLL OLJADE SKIVOR

Massiva bänkskivors fibrer skall mättas med olja för att bänkskivan skall bli formstabil samt stå emot fukt och smuts. Därför **skall** bänkskivan oljas in både på under- och ovansidan innan montering, annars finns risk för att bänkskivan bägnar. Efter montering skall bänkskivorna omedelbart oljas på samtliga sidor och kanter med rustik träolja. Lagg på ordentligt med olja och låt den suga in i en halvtimme, fördela och arbeta under tiden in överskottet av oljan med en trasa. För extra len ytan använder ni Scotch-Brite eller motsvarande, alternativt mjuk slipkloss (extra fin).

Arbeta i träets längdriktning. Gnugga sedan ytorna torra med en luddfri trasa. Om inte ytan torkas helt torr efter en halvtimme så kan den torka till en seg och kladdig yta som är svår att få bort. Var försiktig så att oljan inte kommer i kontakt med annat än bänkskivan, särskilt luckorna. Upprepa behandlingen minst en gång första veckan, därefter en gång i veckan i tre veckor. Upprepa efter en månad, tre månader och sex månader. Behandla därefter bänkskivan en eller två gånger om året.

*Observera att all behandling och underhåll skall utföras på torra skivor. Låt aldrig vatten bli stående på bänkskivan. Det finns då en risk att bänkskivan kan svälla och i värsta fall spricka. Torka därför torrt direkt och särskilt viktigt är det runt diskbänken. **Varning!** De trasor och svampar du använt kan självantända då oljan oxiderar! Blöt med vatten och slå in i lufttätt eller elda under kontrollerade former!*

RENGÖRING/UNDERHÅLL HÅRDVAXOLJADE SKIVOR

Bänkskivorna är vid leverans behandlade med en speciell olje- och vaxkombination som ger ett mycket slitstarkt ytskikt och ett bra skydd. De behöver inte behandlas före eller direkt efter montering om inte ytan skadats. För att bänkskivorna skall hålla sig vackra och ha ett fullgott ytskikt bör ni under första året kontrollera om era bänkskivor behöver underhållas så att ytan inte blir sliten eller skadad. Extra viktigt är kontrollen så att ändträet och kanterna har ett fullgott skydd, särskilt om ni har en underlimmad diskho där fukt kan tränga upp. För dagligt underhåll, eller vid behov, används en lätt fuktad trasa med ljummet vatten. Den avtorkade ytan skall vara torr inom 1 – 2 minuter.

7 Skötsel­anvisningar

BÄTTRINGSBEHANDLING FÖR BÄNKSKIVOR MED NATUR HÅRDVAXOLJA

Ytan måste vara ren och torr. Vedum använder Osmo hårdvaxolja 3032 ofärgad sidenmatt (med artikelnummer 37005) som är färdig att använda, spädes ej men skakas/röres noga.

Lägg på hårdvaxoljan tunt i fiberriktningen med en luddfri trasa (ingår ej i Vedums leverans). Lägg endast på en gång i ett tunt lager. Var noga med att inte lämna något överskott. Undvik att göra arbetet i direkt solljus. Var försiktig så att hårdvaxoljan inte kommer i kontakt med annat än bänkskivan, särskilt luckorna, då den är mycket svår att ta bort. Låt torka 8 – 12 timmar, i normala klimatförhållanden vid temperaturen ca +18-22° och relativ fuktighet på 40-60%, och sörg för god ventilation.

BÄTTRINGSBEHANDLING FÖR BÄNKSKIVOR MED VIT- ELLER SVARTPIGMENTERAD HÅRDVAXOLJA

Till normalt underhåll eller vid behov används Osmo hårdvaxolja 3032 ofärgad sidenmatt med artikelnummer 37005 till svartpigmenterad bänkskiva och Osmo Topoil 3068 Natural med artikelnummer 37008 till vitpigmenterad bänkskiva.

Om bänkskivan skadas eller ytan slipas ner så mycket att träets naturliga färg kommer fram så används den vitpigmenterade hårdvaxoljan 3188 Snö med artikelnummer 37006 eller den svartpigmenterade hårdvaxoljan 5290 Pitch Black med artikelnummer 37007 som grundbehandling på det skadade stället. Slipa den skadade delen trären med slippapper korn 180-240. Därefter görs ytan fri från damm innan behandling påbörjas.

Lägg på den pigmenterade hårdvaxoljan på samma sätt som den ofärgade. Låt torka 24 timmar, i normala klimatförhållanden vid temperaturen ca +18-22° och relativ fuktighet på 40-60%, och sörg för god ventilation.

Ovanpå grundbehandlingen läggs sedan hårdvaxolja 3032 ofärgad sidenmatt med artikelnummer 37005 på den svartpigmenterade bänkskivan och 3068 Natural med artikelnummer 37008 på den vitpigmenterade bänkskivan enligt tidigare instruktion. Låt torka 8 – 12 timmar, i normala klimatförhållanden vid temperaturen ca +18-22° och relativ fuktighet på 40-60%, och sörg för god ventilation.

Varning! Hårdvaxoljan innehåller oxiderande oljor vilka kan orsaka självantändning av organiskt material. Lägg därför alltid trasor och andra textilier som varit i kontakt med produkten i vatten – omgående efter avslutad användning alternativt blöt med vatten och slå in vattentätt eller elda under kontrollerade former! Osmo hårdvaxolja är i torrt tillstånd helt giftfri och godkänd enligt EN71.3 och DIN 53160.

OM OLYCKAN ÄR FRAMME

Om ytan på din massiva träskiva har skadats eller missfärgats kan du alltid slipa bänkskivan. Det är ju just det som är fördelen med massivträ. Men efter en sådan slipning måste en vaxad skiva behandlas med primer och vax som om den var obehandlad. Det material du behöver hittar du hos din byggmaterialhandlare eller färghandlare.

Slagmärken och repor kan många gånger repareras med varmt vatten, som får träet att svälla och återta sin form. Detta är lättast med trä som behandlats med rå linolja och svårast med en vaxad yta, men det kan alltid vara värt ett försök. Har du slipat ytan, kan du alltid byta från olja till vax eller tvärtom, men ytan måste behandlas som om den var obehandlad. Väljer du olja, behandlar du enligt det schema som beskrivits tidigare. Väljer du vax, följer du fabrikantens anvisningar.

Massivt trä är ett levande material, och därför rör det sig med årstidernas växlingar. Upp till ± 2,5mm i djupled.

SKÄRBRÄDOR

Skärbrädorna är gjorda av en fuktrög spånskiva som är fanerad. Kantlisterna är av ABS-plast för att fukt inte skall tränga in i kanterna. Vid rengöring använd fuktig trasa. Använd vid behov diskmedel. Diska den aldrig i diskmaskin. Torka av skärbrädan efter rengöring. Låt den EJ dropp­torka i torkstall. Skärbrädorna är behandlade på samma sätt på båda sidorna. Vänd på den då och då för att få ett jämnt slitage.

BÄNKSKIVA AV GRANIT

Granit är ett naturmaterial som skiftar i utseende från gång till gång. De flesta sorter skiftar dock inte nämnvärt i utseende. När det gäller vissa granitsorter så förekommer det stick (sprickor). Detta är naturligt för vissa sorter och försämrar ej kvaliteten. I alla granitsorter finns det porer (hål) i ytan. I en del graniter finns det mer och i en del knappt alls. Detta försämrar dock ej kvaliteten. Porer är mer vanligt än ovanligt hos graniter. Granit är till skillnad från marmor och kalksten ett mycket tätt material, men man bör ej låta fettfläckar ligga någon längre tid på stenen, då dessa kan tränga ner i skivan. Till skillnad från vatten som förångas kan fettfläckar bli permanenta. En fettfläck måste alltid blötas bort för att gå ur granitskivan. Granitskivorna är impregnerade vid leverans och behöver ingen speciell skötsel utan rengör vid behov med vanligt såpvatten. Blanda natursåpa eller stensåpa med 70-80% vatten i en duschflaska. Dusch bänkskivan med såpvattnet och låt dra i cirka tre minuter och torka bort. På så sätt underhåller man också bänkskivorna från fläckar och smuts. Granitskivorna skall vara så pass insåpade att vatten pärlar sig på ytan. Om granitskivan suger in vatten behövs mer underhåll. Får man en grå hinna på ytan som inte går bort med såpvattnet, betyder det att ytan är för fet eller övermättad. Normalt sett går detta bort med fönsterputs.

BÄNKSKIVA AV KALKSTEN ELLER MARMOR

Marmor och kalksten har karbonatmineral (kalcit) som huvudmineral och båda stensorterna har likartade tekniska egenskaper. Marmor och kalksten är båda känsliga för syror som kan etsa och ge märken i stenen. Syror finns till exempel i sura rengöringsvätskor, vin, ättika, kolsyra, fruktjuicer etc. Sten har en viss absorptionsförmåga. Den bör därför inte utsättas för färgade vätskor som kan tränga ner i stenen. Om man spiller bör detta torkas bort direkt. Vid daglig rengöring räcker det i allmänhet med en fuktig trasa. Vid behov av rengöringsmedel, använd såpa, mildt diskmedel eller de specialmedel som finns för marmor och kalksten.

BÄNKSKIVA AV KOMPOSITSTEN

Det är ett material som till stor del liknar granit, men med en helt tät ytstruktur. Trots att kompositen är värmetålig bör den inte utsättas för värmechocker. Man bör därför vara försiktig med att ställa varma grytor och kastruller direkt på stenen. Att skära direkt på stenen avråds. För den dagliga skötseln används en vanlig disktrasa med lite diskmedel på.

DISKBÄNK I ROSTFRITT STÅL

Diskbänkarna är gjorda av ett material som varken tar åt sig lukt eller smak. Det är inga problem att behålla sin diskbänk fräsch i flera år, om man bara tänker på att skölja och torka av diskbänken efter användning. Låt inte klorhaltiga vätskor stå i diskhon flera timmar, klor kan skada diskbänken. Rostfria ytor bör torkas av efter varje användning.

Låt inte vatten eller andra vätskor självtorka på ytan. Använd svamp eller disktrasa och vid behov mild såpa/diskmedel och vatten. Fläckar som ej försvinner vid normal avtorkning kan avlägsnas med mjuk borste eller flytande rengöringsmedel för rostfritt stål.

Använd ej rengöringsmedel med slipmedel eller som innehåller klor, jod, fluor eller kemiska lösningar som påverkar rostfritt stål. Använd ej hårda eller vassa föremål, syror, stålull eller liknande.

Missfärgning av den rostfria ytan kan även uppstå om ämnen med järninnehåll får ligga på den fuktiga ytan. Även vatten i vissa kommuner kan ge upphov till missfärgning. Missfärgningen kommer inte från det rostfria materialet. Matta partier får tillbaka sin lyster om man strör lite krita och gnuggar med mjuk trasa. Efter all rengöring skall diskbänken sköljas med vatten och torkas av. OBS! Det är viktigt att torka och gnugga i diskbänkens längdriktning.



art.nr.
3929214
Okt-2014



VEDUM

HUVUDKONTOR
Vedum Kök & Bad AB
534 84 Vedum
Kundtjänst kök 0512-576 40
Växel 0512-576 00
Fax 0512-576 20

info@vedum.se

www.vedum.se

UTSTÄLLNING
GÖTEBORG
Hantverksvägen 5
436 33 Askim
Tel. 031-748 68 40
Fax.031-748 68 49

goteborg@vedum.se

UTSTÄLLNING
MALMÖ
Östra Tullgatan 2
211 28 Malmö
Tel. 040-664 52 30
Fax. 040-664 52 39

malmo@vedum.se

UTSTÄLLNING
STOCKHOLM
Karlsbodavägen 9-11
168 67 Bromma
Tel. 08-564 849 90
Fax. 08-564 849 95

bromma@vedum.se

UTSTÄLLNING
UPPSALA
Stångjärnsgatan 13
753 23 Uppsala
Tel. 018-161 170
Fax. 018-131 170

uppsala@vedum.se

UTSTÄLLNING
VEDUM
Kvarnen
534 60 Vedum
Tel. 0512-576 90
Fax. 0512-576 95

kvarnen@vedum.se

Matkvarn

BEKVÄMT FÖR DIG – BRA FÖR MILJÖN

SÅ HÄR GÖR DU: 1. Sätt på kallvattnet. 2. Tryck på startknappen. 3. Mata ner matavfallet. 4. Stäng av kvarnen när du hör att det är tomt. 5. Spola vatten i 20 sekunder.

VAD DU KAN MALA:

- Det mesta matavfallet går att mala ned i kvarnen
- Frukt, grönsaker och skalprodukter – delas i mindre bitar (cirka 5 cm)
- Skaldjur
- Avocadokärnor
- Kyckling och fiskben
- Kaffefilter

VAD DU INTE KAN MALA:

- Råa fiskskinn, större ben, senor och svål
- Tepåsar med snören och metalnitar
- Musslor, ostron, ägg och hårda skalprodukter
- Majskolvar, kronärtskockor, mangokärnor
- Deg och stora mängder pasta
- Grenar, kvistar och jord
- Plast, metall och trä

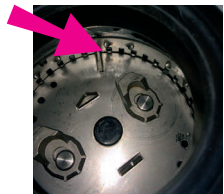

Här fastnar oftast främmande föremål.



Insexnyckel på sladden.

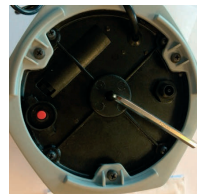

Insexnyckel vrids underifrån, röd säkringsknapp.



Luftslang ska sitta fast i knappen.

Om kvarnen inte fungerar beror det oftast på att något har fastnat. Dra ur strömsladden, säkerställ att inget fastnat i malkammaren – om något fastnat peta då loss det och kontrollera med insexnyckeln (underifrån) att kvarnen kan rotera. Sätt i strömsladden, tryck på den röda säkringsknappen, vänta en minut – starta kvarnen. Om felet kvarstår kontakta kundtjänst hos din fastighetsägare eller Matkvarn www.matkvarn.se

VIKTIGT: Om kvarnen inte ska användas under längre tid än en vecka så gör rent den ordentligt så att matrester inte riskerar att fastna. Kör kvarnen med vatten tills den är tom och lägg sedan ned en handfull isbitar och starta kvarnen **UTAN** att använda vatten.

Mer information och instruktionsfilmer hittar du på www.matkvarn.se

Matkvarn • Telefon 08-410 510 80 • info@matkvarn.se • www.matkvarn.se

6.3 Fönster och fönsterbänkar

Dina fönster håller hög standard och är valda för att bevara ett bra och sunt inomhusklimat. Fönstren har bättre värmeisolerande egenskaper än genomsnittet på marknaden (Up-värde= 0,9 W/m²C) och sparar på så sätt energi.

Kondens

Fönster med god isoleringsförmåga (lågt Up-värde) kan efter kalla nätter få kondens på ytterrutans utsida. Det beror på att fönstret isolerar så effektivt att nästan ingen värme tränger ut till det yttersta glaset. Under en klar och kall natt kan den yttre glasskivan kylas ner och när värmen återvänder kan glaset vara kallare än utomhusluften. Om det dessutom är hög luftfuktighet kan det sätta sig som kondens på glasrutan. Kondensen förekommer i regel under korta perioder på våren och hösten när temperaturskillnaden är stor mellan dag och natt. Kondensen bildas på natten och försvinner oftast på morgontimmarna så snart uteluften blir varmare.

Persienner

Om du låter sätta in persienner i fönsterna, så ska dessa monteras på rumssidan av glaset, sk frihängande. Tänk på att mörka persienner kan bli mycket varma av solinstrålning, vilket gör att temperaturen på glaset kan bli så hög att sprickor i glaset uppstår. Sätt därför endast ljusa persienner på insidan av fönstret.

JM lämnar inga garantier på fönster och glas där persienner eftermonteras mellan glaset eller vid persienner av mörk kulör. Var uppmärksam på att fönstrets energi- och ljudklassning kan försämrats genom felaktig håltagning i fönsterbågen.

Rengöring och underhåll

Fönsterglaset måste rengöras och fönstrets gångjärn behöver smörjas regelbundet. Följ anvisningarna från din fönsterleverantör.

Fönsterbänkar av natursten

För regelbundet underhåll räcker det att du torkar av ytan med en fuktig trasa. Observera att ytan som ofta är polerad är känslig mot sura vätskor. Det är därför viktigt att torka upp vattenspill.

Utförliga skötsel- och underhållsanvisningar från din leverantör finns på följande sidor i detta avsnitt.

Rengöring och underhåll

Marmor/Kalksten

Dammtorka med dammduk. Torka med fuktig duk, använd såpa/tvållösning som ger bra ytskydd.

Om en polerad yta etsas av sura ämnen, t.ex. fruktjuice, vin, ättika eller kolsyra kan det vara svårt att återställa den blanka ytan. Den säkraste metoden är att slipa om hela ytan maskinellt.

I vissa fall kan förbättringar göras manuellt genom att ytan slipas med vattenslippapper eller kloss med diamantkorn. Sedan används finfördelat bivax löst i lacknafta för att försöka återställa ytans glans, alternativt terpentin blandat med paraffinolja som arbetas in med mjuk duk.

Färdigblandade lösningar ofta med beteckningen "stenglans" finns på marknaden. Prova alltid först på en liten undanskymd yta!

Fläckar, se Fläckborttagning.

Granit/Skiffer

Dammtorka med dammduk. Torka med fuktig duk, använd diskmedel om så krävs. Fläckar, se Fläckborttagning.

Fläckborttagning

Stenens känslighet för fläckar varierar. De viktigaste faktorerna är typen av sten

- om stenen är granit, skiffer (silikatsten) eller marmor, kalksten (karbonatsten)
- och stenens täthet.

Även färg, textur, ytbearbetning och stenyttans allmänna tillstånd påverkar. Det innebär att inga absoluta regler gäller, utan fläckborttagningen får anpassas till varje situation.

Generellt

Fläckar ska tas bort snabbt för att hindra dem att sprida sig i stenmaterialet. Tränger fläcken djupt ned kan den vara mycket svår eller omöjlig att få bort. Det gäller också att vara försiktig, för att inte förvärpa fläcken eller skada stenen. Man bör alltid först välja enkla metoder framför kemikalier. Grundprincipen bygger på "pastametoden", där en lösande vätska kombineras med absorberande medel.

Pastametoden

innebär att det aktuella lösningsmedlet blandas med ett absorberande pulver, t.ex. krita, bentonitlera eller potatismjöl, till en pasta. Denna läggs på fläcken, som

eventuellt först fuktas med lösningsmedlet. Pastan får ligga kvar tills den torkat, varefter den borstas bort och ytan tvättas med vatten. Prova först på liten yta! Vid behov upprepas behandlingen.

Som första åtgärd

Försök först suga upp fläcken med hushållspapper eller absorberande medel, bearbeta sedan med fuktig duk och vatten. Därefter används en lösning av vatten och diskmedel eller Allrent. Arbeta alltid utifrån och in mot fläckens mitt för att undvika spridning av fläcken. Används någon form av lösningsmedel så skölj noga med vatten och Allrent efteråt.

"Använd aldrig kraftfullare medel än fläckborttagningen kräver! Vid användning av lösnings- och rengöringsmedel ska skyddsföreskrifter för dessa följas. Kontakta stenleverantören vid tveksamhet om lämplig metod"

Marmor/Kalksten

Materialet är känsligt för syror och salter. Medel som innehåller sådana ämnen ska inte användas. Dessa stentyper består av relativt mjuka mineraler och påverkas av hårda mekaniska metoder. Efter fläckborttagning får i regel ytan en avvikande färg och lyster mot omgivande sten, vilket beror på att den rengjorda ytan inte har den porfyllnad man får med regelbundet underhåll med såpa/tvål. Den rengjorda ytan behöver då mättas med såpa/tvållösning för att få samma lyster som den omgivande ytan.

Vissa rengöringsmetoder kan leda till att stenens ytbeskaffenhet avviker mot den omgivande stenyttan. Området kan då, med stor försiktighet, slipas med fint vattenslippapper, stålull eller nylonduk beroende på den omgivande stenens ytbeskaffenhet. Prov görs på liten yta. Därefter mättas den rengjorda ytan med såpa/tvållösning. En polerad yta är mycket svår att återställa med denna metod.

Granit och Kvartsitskiffer

Stentyperna är tåliga både vad gäller kemisk och mekanisk påverkan, vilket innebär att ett flertal medel kan användas.

Lerskiffer

Lerskiffer är mjuk och bleks lätt av mekanisk och kemisk påverkan



Skötselråd



www.spfonster.se

Nya fönster

Här får du hjälp med skötselråd och enklare justeringar av dina fönster. Du kan också ta del av användbara funktioner och handgrepp som du har nytta av. Hanterar du dina fönster på rätt sätt så lever de längre.

Våra träfönster med aluminiumbeklädd utsida kräver minimalt med underhåll och skötsel för att få ett långt liv. Rena träfönster kräver något mer underhåll.

Lycka till hälsar vi på SP Fönster.

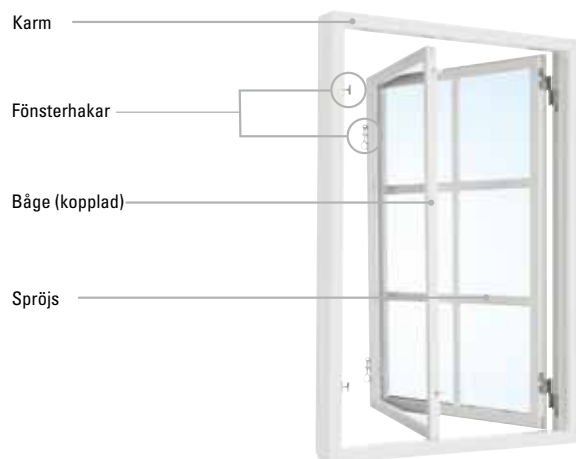

Innehåll

Handhavande

Vridfönster	4
Inåtgående fönster	5
Sideswing fönster	6
Fönsterdörrar	6
Tillbehör	7

Rengöring

Glas	9
Ytbehandlade snickerier	9
Utvändig aluminiumbeklädnad	9

Underhåll av ytbehandlingen

Underhåll av täckmålade fönster från fabrik	10
Underhåll av fabriklaserade fönster	10
Underhåll av ytbehandlat aluminium	10

Justering och felsökning

Justering och underhåll av vridfönsterbeslag	11
Justering och underhåll av beslag till inåtgående fönster med 2-vägsfunktion	11
Justering av inåtgående fönster med bultgångjärn	12
Justering och underhåll av beslag till Sideswingfönster	12
Justering, generellt	12
Smörjning av spanjoletter och andra låsmekanismer	13
Felsökning	13

Reklamation	14
-------------------	----

Garantier	15
-----------------	----

Handhavande

Vridfönster

Vädringsspärr

Vridfönster är försedda med en vädringsspärr. När du vill vända fönstret trycker du in och håller spärren inne. Skjut sedan bågen utåt.

För att putsa utsidan av glaset, fortsätt att skjuta fönsterbågen runt så att spärren låses i omvänt läge, det så kallade "tvättläget".

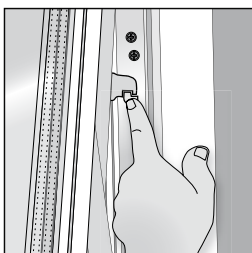

Tvättlägesspärr (Beställningsvara, artikelnr. VSB05)

Används när du har problem att låsa bågen i tvättläget med den spärr som finns inbyggd i vridbeslaget. Placera tvättlägesspärren så långt ner på beslaget som möjligt. Observera att spärren endast får användas när du ska putsa fönstrets utsida. Belastningen av spärren vid putsning får inte överstiga 20 kg.

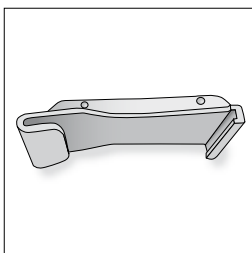

Tvättlägesspärr VSB05.

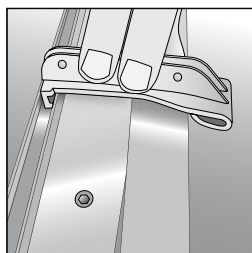

Placeras enl. bild och förs neråt.

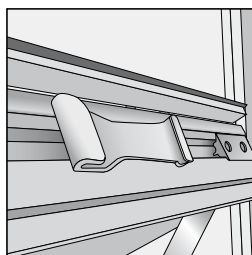
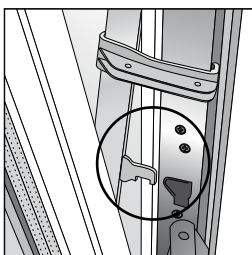

Kan förvaras i spåret på överstycket. Gäller bara Balans vridfönster.

Inåtgående fönster med 2-vägsfunktion

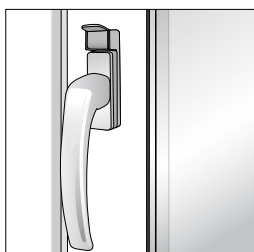

För att öppna fönsterbågen, skjut först handtagsspärren uppåt och vrid därefter handtaget.

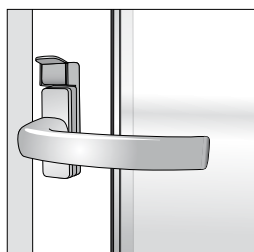

2-vägsfunktionen innebär att Du kan ha fönstret i ett praktiskt vädrläge (se figur 1) utan att blomkrukor och annat behöver flyttas från fönsterbänken. Handtaget står då i vågrätt läge.

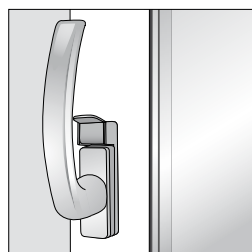

Vill du öppna fönstret sidohängt för t ex rengöring fortsätter du bara handtagsrörelsen rakt uppåt enligt bilden ovan. (Se även figur 2 nedan)

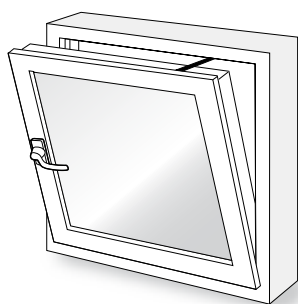

Figur 1:
Vädrläge
(handtaget vågrätt)

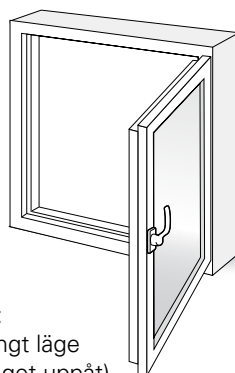

Figur 2:
Sidohängt läge
(handtaget uppåt)

Tänk på att trycka tillbaka fönsterbågen i stängt läge när Du skiftar läge mellan vädrläge- och sidohängt läge.

Sideswing fönster

Sideswingfönster är försedda med en säkerhetspär. För att frigöra säkerhetspärren, skjut spärrknappen i sidled och fortsätt skjuta ut fönsterbågen.



Fönsterdörrar

Classic utåtgående fönsterdörr:

Öppna genom att vrida handtaget uppåt.

Objekt kopplad utåtgående fönsterdörr:

Öppna genom att vrida handtaget uppåt. Efter fönsterputsning mellan dörrbågarna måste Du passa in inre och yttre dörrhandtag innan bågarna stängs.

Inåtgående fönsterdörr:

Öppna genom att föra handtags-spärren uppåt och vrida handtaget uppåt.

Samtliga fönsterdörrar är försedda med en friktionsbroms upptill på dörrbladet. Genom handtagsröreslen kan dörrbladet ställas upp i önskat ventilationsläge upp till 90 graders öppning (avvikelser kan förekomma). För att öppna dörrbladet ytterligare kan friktionsbromsen frikopplas i karmfästet. Lämna inte dörrbladet öppet i blåsigt väder.

Friktionsbromsen kan ge upphov till ett lätt skrapande ljud. För att erhålla korrekt funktion ska friktionsbromsen inte smörjas.

Balans utåtgående fönsterdörr:

Öppna genom att trycka handtaget nedåt. För att låsa dörren lyfter Du handtaget uppåt. Vredet/nyckeln vrids då enligt figuren till höger. Dörren är nu låst och handtaget spärrat. För att öppna dörren måste vredet/nyckeln först vridas enligt figuren. Handtaget kan nu tryckas nedåt för att öppna dörren.

På pardörrar kan den passiva dörren bara öppnas när den aktiva dörren har öppnats.



Handtag till Balans utåtgående fönsterdörr.

Tillbehör

Spaltventiler

Om fönstret är försett med en spaltventil, tänk på att spaltventiler normalt alltid ska stå öppna för tilluft till bostaden.

Klickventil

Gäller bara Balans

Klickventilen är helt infälld i karmen. Levereras monterad från fabrik. Urfräsningsarea: 40 cm², luftflöde 4,4 l/s vid 10 Pa.

Rengöring:

Dammsug spalten med ventilen i öppet läge.

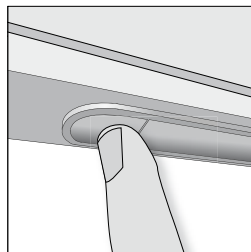

Tryck i änden för att öppna ventilen

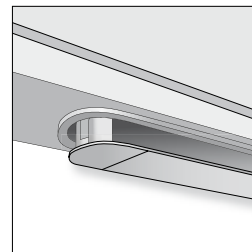

Öppen ventil

Traditionell spaltventil

Ventilen kan stängas genom att trycka de två reglagen in mot mitten.

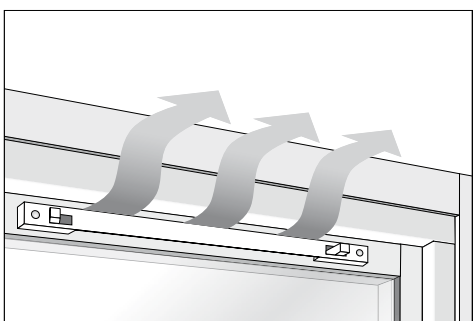

Rengöring av traditionell spaltventil görs genom att skruva loss de två fästskruvarna och ta loss den invändiga ventilen. Dammsug ventilen och eventuellt filter. Torka rent ventilens insida och dammsug/torka rent ventilationsspalten i fönstret. Montera tillbaka eventuellt filter och ventilen.

forts. Tillbehör

Persiennor

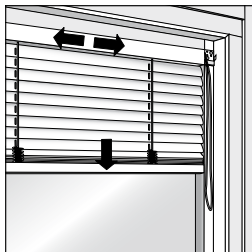

Frihängande persienn INTU.

Lamellerna hissas upp och ner genom att dra i nedre bottenprofilen. Lamellerna vinklas till önskat läge genom att föra reglaget till höger eller vänster.

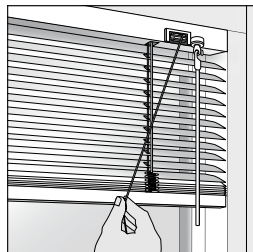

Frihängande persienn ROULETTE.

Persiennen hissas upp genom att dra i snöret. Låsning av lamellerna i uppfällt läge görs genom att föra linan mot glasets mitt, se bild.



Mellanglaspersienn ROULETTE.

Persiennen brukas på traditionellt sätt.

Rengöring av persiennor ska alltid göras med lamellerna nerfällna. Använd en lätt fuktig trasa och mildt diskmedel. Det är viktigt att persiennlamellerna får torka ordentligt i nerfällt läge innan persiennen åter hissas upp.

Spröjs

Utanpåliggande spröjsar är löstagbara för att hela glasytan ska kunna putsas. För att demontera utvändiga spröjsar, ta tag i spröjspinnens ände och dra lätt utåt. Var noga med att positionera spröjsen rätt vid återmontering.

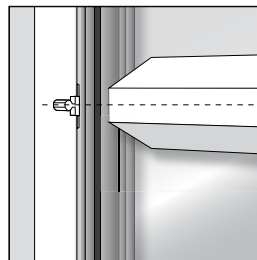

Rengöring

Glas

Fönsterputsning.

Börja med att spola av glaset, använd rikligt med vatten innan glaset/rutan rengörs.

Vi rekommenderar rengöring med vatten och handdiskmedel.

Glas ska rengöras med rengöringsutrustningar som är fria från grus och skröp.

Använd mjuka verktyg såsom gummiskrapor eller tygtrasor och eftertorka noga.

Använd inte starkt alkaliska eller aggressiva rengöringsmedel, lösningsmedel eller skarpa verktyg. Låt inte fönsterputsmedlet ligga och dra. Ett fönsterputsmedel med högre alkalitet än PH 8 ska undvikas. Läs putsmedlets innehållsförteckning noggrant, för att försäkra dig om att det inte skadar den målade träytan.

Klisterlappar, silikonrester eller dylikt tas bort med ett rakblad. Blöt först upp klisterlappar/etiketter med vatten i några minuter. Använd en så kallad klickskrapa med försiktighet. Försäkra dig om att det inte finns några skador på rakbladet och se till att bladets vinkel mot glaset inte överstiger 30 grader.

Stålskrapor ska inte användas för rengöring av glas.

Mer information om glas och rengöring finns på vår hemsida www.spfonster.se

Tänk på att:

Glas är ett skört material, men rätt inmonterat tål glaset i våra produkter en hel del påfrestningar. Om isolerglas utsätts för snabba temperaturväxlingar kan detta orsaka termiska spänningar i glaset. Isolerglas kan absorbera så mycket värme att spänningarna får glaset att spricka på ett karakteristiskt sätt. Något som kan orsaka snabba temperaturväxlingar, och som därför ska undvikas, är t ex mörka persienner och gardiner. Likaså om fönstren monteras där det förekommer kraftiga slagskuggor.

Skador som uppstår på grund av ovanstående ersätts inte av SP Fönster.

Skador på glas orsakade av egen monterad solskyddsfilm eller annat som klistrats på glaset ersätts inte av SP Fönster.

Ytbehandlade snickerier

Rengöring av ytbehandlade snickerier görs med hjälp av en fuktig trasa och handdiskmedel. Vid svårare smuts så rekommenderas rengöringsmedel för keramikhållar, t ex SIDOL.

Utvändig aluminiumbeklädnad

Se rengöring för ytbehandlade snickerier.

Även bilvårdsprodukter kan användas för den utvändiga aluminiumbeklädnaden.

Underhåll av ytbehandlingen

Underhåll av täckmålade fönster från fabrik

Fönster behöver underhåll, speciellt viktigt är kontrollen av karmbottenstycket och bågbottenstycket. Bättringsmålning måste göras om det finns blåsor i färgen, om färgen är matt eller om det finns sprickor i färgen.

Så här underhållsmålar Du:

- Tvätta ytan med målartvätt, som hanteras enligt leverantörens rekommendation.
- Slipa bort sprucken och löst sittande färg. Skrapa bort kåda som kan ha trängt ut.
- Eventuellt putsdamm borstas bort.
- Laga eventuella springor i hörnsammanfogningen eller fönsterblecket med plastisk tätmassa.
- Laga eventuella kittskador med plastiskt kitt eller fogmassa.
- Grundmåla trärena ytor med en grundfärg av alkydoljetyp för utomhusbruk, som hanteras enligt leverantörens rekommendation.
- Måla två gånger med akrylat- eller alkydoljetäckfärg för utomhusbruk, följ leverantörens rekommendation.

Underhåll av fabrikslaserade fönster

Fönster behöver underhåll. Det är speciellt viktigt att Du kontrollerar bågbottenstycket och karmbottenstycket. Lasyr som flagnat måste alltid slipas ned och ersättas med ny. Underhållslasering behövs när ytan blivit matt, grånad eller blekt.

Så här underhållslaserar Du:

- Tvätta ytan med målartvätt, som hanteras enligt leverantörens rekommendation.
- Putsa med fint sandpapper. Skrapa bort kåda som kan ha trängt ut.
- Eventuellt putsdamm borstas bort.
- Laga eventuella springor i hörnsammanfogningen eller fönsterblecket med plastisk tätmassa.
- Laga eventuella kittskador med plastiskt kitt eller fogmassa.
- Stryk på lasyr avsedd för utomhusbruk, som hanteras enligt leverantörens rekommendation för slutbehandling.

Underhåll av ytbehandlingen får inte utföras i regn eller om fönstret är fuktigt.

Ommålning av insidan kan göras efter rengöring med mildt handdiskmedel. Använd vattenbaserad färg.

Underhåll av ytbehandlat aluminium

Underhåll av aluminiumets ytbehandling behöver normalt inte göras.

Skador eller repor på utvändigt aluminiumbegräddnad kan målningsbättras. Använd en miljövänlig färg enligt rekommendationer från färgbutik. Målningsbättringar på aluminium har inte samma hållbarhet som den ursprungliga pulverlackeringen.

Justering och felsökning

Justering och underhåll av vridfönsterbeslag

Om fönsterbågen kärvar vid öppning eller stängning kan vridbeslaget i sidorna justeras.

Vridfönster

Börja med att lossa fästskruvorna till vridbeslaget i fönsterkarmen 3-5 mm. Justera sedan fönsterbågens höjd genom att vrida insexskruven. Dra sedan fast vridbeslaget igen.

Vridfönstrens beslag behöver smörjas i de rörliga delarna för att funktionen ska säkerställas i många år. Smörj glidskenan i sidorna med vaselin årligen. Smörj beslagens rörliga delar vid nitarna med smörjolja.

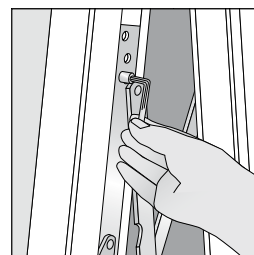
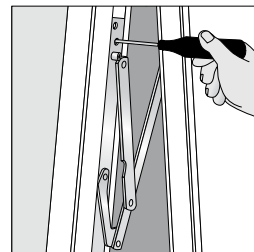

Justering och underhåll av beslag till inåtgående fönster med 2-vägsfunktion

Om fönsterbågen kärvar vid öppning eller stängning kan vridbeslaget i sidorna justeras.

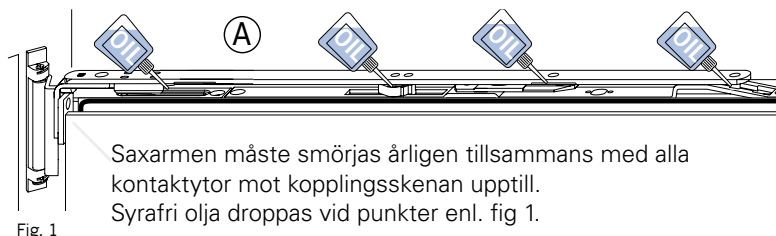

Låsbeslagets ingående delar skall kontrolleras regelbundet för att försäkra sig om ett långvarigt brukande.

Följande underhåll skall utföras årligen:

- Alla rörliga delar samt alla slitytor på beslaget skall påföras fett. Använd enbart rengörings-/ underhållsmedel som inte påverkar korrosionsskyddet på beslagsdelarna.
- När någon form av ytbehandling som målning av fönster/fönsterdörr skall utföras, var noga med att skydda samtliga beslagsdelar.
- Karmfäste och spanjolett måste inoljas årligen. Vid behov, tag bort kåpan till karmfästet och för på en droppe olja. Ytterligare ställen där olja skall påföras (se fig. 2) är vid låskolvorna över och under låshuset (se fig. 3).

Justeringsarbeten på beslaget (speciellt runt gångjärnsdelarna och saxarmen), utbyte av beslagsdelar samt ur- och ihängning av fönsterbågen skall utföras av en fackman.

Beslagsdelarna måste inoljas en gång per år. Använd vaselin samt annat passande fett på kontaktytorna (se fig. 4,5,6). Glidytan på låskolvorna (D) måste inoljas med en syrafri olja.

Beslaget illustrerat på bilden behöver inte vara identiskt med vad som är monterat i fönstret.

forts. Justering och underhåll av beslag till inåtgående fönster med 2-vägsfunktion

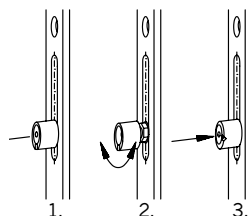
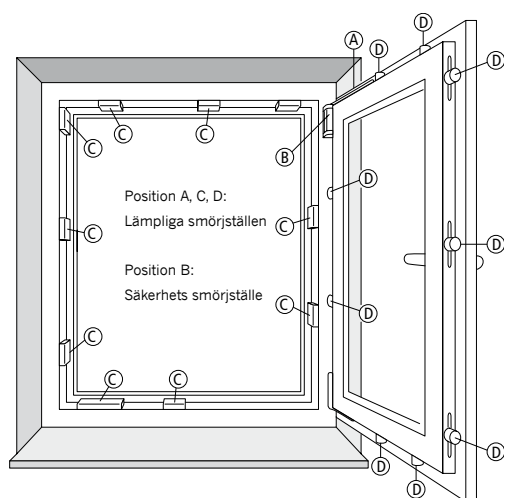

Fig. 2

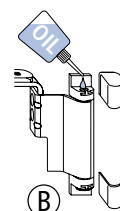

Fig. 3

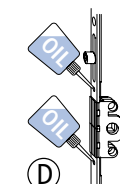

Fig. 4

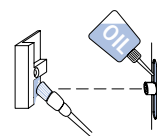

Fig. 5

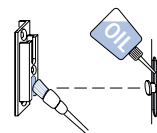
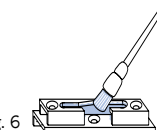

Fig. 6



Inställning av stängningskraften.

Stängningskraften/tätheten på fönstret kan enkelt regleras manuellt genom inställning av de excentriska låskolvarna (D). Antalet låspunkter varierar med storlek på fönstret.

Reglering av stängningskraften mellan båge & karm, genom manuell vridning av excentriska låskolvar.

1. Drag ut
2. Ställ in önskat läge. $\pm 0,8\text{mm}$
3. Låt kolven fjädra tillbaka

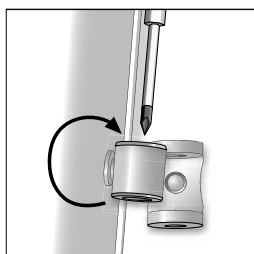

Justering av inåtgående fönster med bultgångjärn

Inåtgående fönster med bultgångjärn kan justeras i sidled/diagonalt genom att vrida på bultgångjärnet.

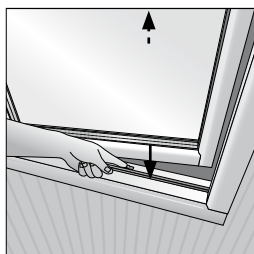

Justering och underhåll av beslag till Sidesvingfönster

Beslagen till Sidesvingfönster är fabriksinställda och ska inte behöva justeras. Beslagen till Sidesvingfönster behöver smörjas i de rörliga delarna för att funktionen ska säkerställas i många år. Smörj glidskenan upptill och nertill med vaselin årligen. Smörj beslagens rörliga delar vid nitarna med smörjolja.

Justering, generellt

Inga gångjärn får justeras genom att "bryta" på gångjärnen. (Justeringar utöver vad som beskrivs i denna broschyr ska utföras av en fackman.)

Smörjning av spanjoletter och andra låsmekanismer

Fönster och fönsterdörrar öppnas/stängs normalt med en spanjolettlåsning. Spanjoletten behöver årligen underhållas med smörjning för att behålla sin funktion enligt tillverkarens rekommendationer:

Spanjolett - ett stängningsbeslag, med låsbart eller icke låsbart låshus, avsett för i första hand fönster och fönsterdörr. Kan fås med mikrobrytare (ett magnetlås som indikerar om produkten öppnats av någon otillbörlig).

Flerpunktslås - ett lås- och stängningsbeslag, med låsbart låshus (med regel och fallkolv), avsett för ytterdörr och fönsterdörr. Kan fås med mikromikrobrytare (ett magnetlås som indikerar om produkten öppnats av någon otillbörlig).

Konstruktion

- Låshus till spanjolett, ej låsbart
- Låshus till spanjolett, låsbart
- Låshus till flerpunktslås
- Kantskena
- Kolvstång, liggande
- Kolvstång, stående
- Sidkolv typ fallkolv
- Sidkolv typ regelkolv
- Sidkolv typ kilkolv
- Sidkolv typ svampkolv
- Sidkolv typ gripkolv
- Ändkolv typ kilkolv
- Överföring för infälld broms

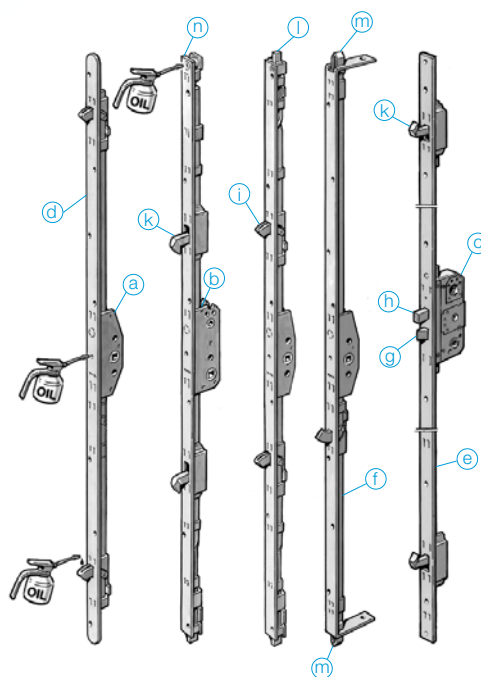

Skötsel och underhåll

Spanjoletter och flerpunktslås är smorda och dess funktion är kontrollerad vid leverans. För att bibehålla en god funktion, samt öka produktens livslängd, skall låshus, kolvar och bromsöverföring smörjas med några droppar olja 1-2 gånger per år.



Lämpligt smörjmedel för spanjoletter och gångjärn är ASSA låsspray, även godkänt för låscylindrar.

Felsökning

Felsökning och tips om justeringar kan fås på vår hemsida www.spfonster.se

Kvalitet att lita på

SP Fönster är en av Sveriges största tillverkare av fönster. Vi har våra rötter i Hälsinglands skogar, och det är just från naturen vi hämtar inspiration. I vårt breda sortiment hittar du fönster, fönsterdörrar, ytterdörrar och solskydd. Sortimentet är framtaget speciellt för att matcha den varierande arkitekturen i Sverige.

Besök gärna www.spfonster.se om du vill ha mer inspiration redan nu.



6.4 Lås, nycklar och posthantering

Genom att sköta om låsen till din bostad kommer de att fungera under en lång tid. Rengör och smörj låscylindern två gånger om året, skötselansvisningar för låscylinder och nycklar finns på nästa sida från leverantören.

Nycklar

Kontrollera de nycklar som används ofta, de slits med tiden. Om du vill beställa fler nycklar till din bostad, kontakta den som är säkerhetsansvarig i din bostadsrättsförening för information om hur du går till väga. Det är viktigt att du visar kontraktet för bostaden och legitimation så att ingen obehörig får tillgång till nycklar.

Posthantering

Posten levereras till din postbox i husets entré.

Tidningshållare

Tidningen levereras till en tidningshållare utanför din dörr.

Kodlås

Trapphusentréerna är försedda med kodlås. Läs mer under avsnitt "Kodlås".

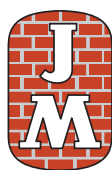

Tamburdörrens lås – normalläge och serviceläge

Låset i er tamburdörr kan låsas i två lägen. Det ena kallas normalläge och används när ni inte vill att någon annan, t.ex. en fastighetsskötare, ska kunna komma in i er lägenhet. I normalläget låser ni som vanligt och tar ut nyckel när den står rakt upp (kl. 12), se nedanstående bild.

Serviceläget använder ni när t.ex. fastighetsskötaren behöver komma in i lägenheten och ni inte har möjlighet att vara hemma. Även här låser ni som vanligt men tar ut nyckel när den står lite snett (kl. 10), se nedanstående bild.

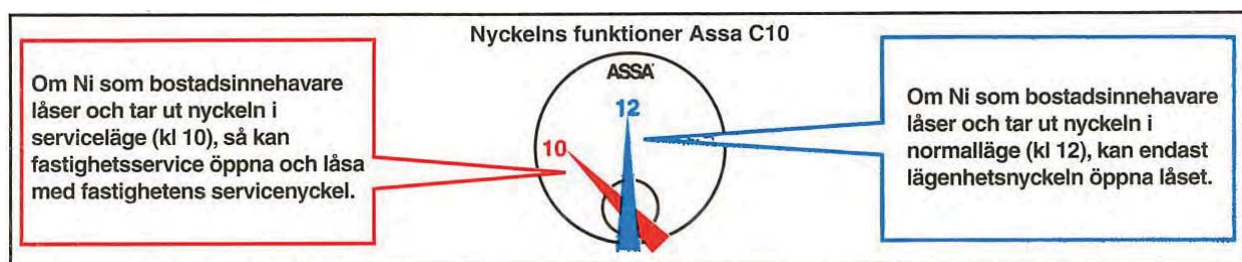

ASSA Låsspray

Låssystem



ASSA Låsspray

Smörjmedel som väsentligt ökar låsets funktionssäkerhet och livslängd. Omskakas väl före användning. Spraypipen sätts in i nyckelhålet och sprayknappen trycks ner en sekund. Sätt in nyckeln och vrid om några gånger. Torka av nyckeln.

- EFFEKTIV - små mängder ger snabba resultat
- SNABBORKANDE - binder ej damm och smuts
- VATTENTÄLIG - binder ej salt, skyddar mot rost
- ANTIFROST - löser och förhindrar isbildning
- SERVICE/UNDERHÅLL - rekommenderas varje halvår eller efter minst 5 000 öppningar enligt objektets serviceschema

Vid rengöring

Spraypipen sätts in i nyckelhålet varefter sprayknappen trycks ner en sekund. Sätt i nyckeln och vrid om några gånger. Torka av nyckeln.

Vid upptining

Spraypipen sätts in i nyckelhålet varefter sprayknappen trycks ner en till två sekunder. Vänta 30 sekunder. Sätt i nyckeln och vrid om några gånger. Torka av nyckeln. Upprepa om isbildning kvarstår. För att förebygga ytterligare frysning/isbildning återupprepa smörjningen inom några dagar.

ASSA[®]

ASSA ABLOY

ASSA Låsspray

Låssystem

Regelbunden service/underhåll för driftsäker funktion

Många faktorer påverkar dörrens öppning och stängning. Dörrar och lås behöver löpande service och förebyggande underhåll för att en driftsäker och långvarig funktion ska bestå.

Låscylinder

Rengöring och smörjning av låscylindrar rekommenderas varje halvår eller efter 5 000 öppningar. Använd alltid ASSA Låsspray för driftsäker funktion. Ett schemalagt objektunderhåll bör planeras och genomföras strax före vintersäsongen. Detta för att förebygga funktionsstörningar pga eventuell kondens eller frysning.

ASSA Twintronic/ASSA CLIQ-funktionerna bör testas enligt objektets serviceschema. Årligen kontrolleras även kablage, kontaktdon, och elektronisk funktion.

Varning!

Använd aldrig olja eller grafit i låscylindrar! Fett och olja förorsakar funktionsstopp och bekar ihop låscylindern.

Vid upprepade funktionsstörningar i låscylindrar alternativt trög nyckelfunktion, kontakta din ASSA Licensierade Servicestation med behörighetsavtal för assistans och praktisk åtgärd.

Anmärkning

Nycklar förslits vid normal användning och bör bytas ut vid försämrad öppningsförmåga.

För nycklar med CLIQ-funktion kontrollera batteriets spänning löpande, dock minst en gång per år.

Cylindrar

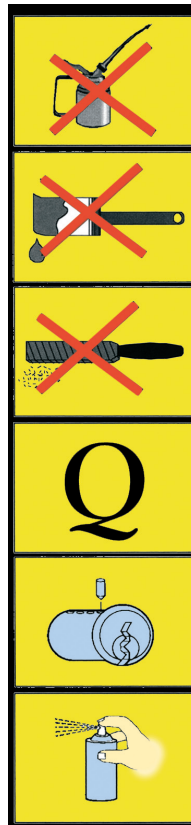

Aldrig olja eller grafit

Aldrig övermålning

Skydda från spån/partiklar

Cylinderläggning
- Noggrannhet
- Kvalitet

Service/underhåll
- Frekvens/5 000 cykler
- Funktionsstörningar
- Enligt serviceavtal

Smörjning
- Vid cylinderläggning
- Varje halvår eller efter 5 000 öppningar
- Motverka kondensbildning

Nycklar



Försämrad öppningsförmåga
- Frekvens/5 000 cykler
- Kopiering
- Mekanisk förslitning

Nyckelkodning
- Fräsdjup/toleranser
- Precision
- Utrustning

Nyckelidentitet
- Alltid märkning
- Enligt systemhandlingar

Behörighetskontroll
- Behörighet
- Registrering
- Säkerhetspärm

Batterispänning

ASSA®

ASSA ABLOY

ASSA ABLOY, the global leader in door opening solutions, dedicated to satisfying end-user needs for security, safety and convenience.

ASSA AB
P.O. Box 371
SE-631 05 Eskilstuna
Sweden

phone +46 (0)16 17 70 00
fax +46 (0)16 17 72 10

Customer support:
phone +46 (0)771 640 640
fax +46 (0)16 17 73 72
e-mail: helpdesk@assa.se

www.assa.se

7. Yttre miljö

7.1 Fasaden

Den yttre miljön i ditt bostadsområde påverkas i stor utsträckning av utseendet på byggnadernas fasader. Förutom att vara en del av husets exteriör är fasaden också en viktig detalj i det klimatskal som skyddar ditt hus från yttre faktorer, såsom vatten och vind.

För att säkerställa en hög standard och rätt kvalitet arbetar vi med omfattande kvalitetssystem under byggtiden eftersom noggrannhet i utförandet är avgörande för att uppnå ett gott resultat. För att upprätthålla funktion och utseende är det av stor vikt att du som boende är varsam och inte skadar fasaden. Eftersom det är bostadsrättsföreningen som äger huset måste styrelsen godkänna all typ av håltagning (exempelvis för belysning, vädringsstång eller vägghängda blomkrukor) i fasaden.

Putsad fasad

Vi har många års god erfarenhet av putsade fasader. Fasaden har ett tätskikt som säkerställer att fukt inte kan tränga in i väggen, gör därför inte hål i putsen. Håltagning i fasaden måste alltid godkännas av styrelsen och utföras av en behörig person. Punkteras tätskiktet utan erforderlig tätning kan fuktskador uppstå.

Snö på balkong och uteplats

Balkongplattan och uteplatser ska hållas fri från snö och is en halvmeter ut från fasaden för att garantin ska gälla, tösalt får dock inte användas. Var uppmärksam på var du lägger snön så att du inte skadar människor, andra balkonger och uteplatser eller belysningsstolpar på gården. Prata med din styrelse hur ni på bästa sätt ska sköta snöröjningen.

7.2 Balkong och uteplats

För att göra balkongen lite extra trevlig är det många som sätter sin personliga prägel på balkongen. Inred din balkong med eftertanke och var aktsam med husets fasad. Vill du sätta upp blomlådor så gör det på insidan av balkongräcket. Balkongräcke och glas rengörs med mildt alkaliskt rengöringsmedel och vatten.

Om du har lägenhet i markplan ansvarar du själv för att sköta om växter och markbeläggning inom upplåtelseområdet, dvs området som ingår i din bostadsrätt. Kontakta din styrelse om du har några frågor.

Balkongplattan och uteplats ska hållas fri från snö och is en halvmeter ut från fasaden för att garantin ska gälla, tösalt får dock inte användas.

↑ [Tillbaka till innehållsförteckning](#)

Markiser

Om du vill sätta upp en markis ska den passa till huset och du behöver godkännande av bostadsrättsföreningens styrelse. Styrelsen har tillsammans med arkitekten tagit fram kulör och utformning på markiser i din förening.

Din styrelse har beslutat att följa arkitektens val av markiser och balkonginklädnad:

Fabrikat: Sandatex 15/79
Färg: NCS S 2000N

Tala med din styrelse som kan ge dig råd och anvisningar vart det är förberett för infästning av markisen. Anlita en behörig montör.

Inglasning av balkong

För att få glasa in en balkong krävs bygglov från kommunen och godkännande från bostadsrättsföreningens styrelse.

.

8. Leverantörsregister

Här finns en förteckning över leverantörer till produkter i din bostad. En fullständig förteckning över de produkter som används vid byggandet av huset finns hos din styrelse.

Produkter	Leverantör
Badrumsinredning	Aspen www.aspenbad.se
Balkonginglasning	Weland www.welandalumi.se
Blandare	Tapwell www.tapwell.se
Duschväggar	Inr AB www.inr.se
Dörrar	Jeld-Wen www.jeld-wen.se
Golvbrunn	Purus Group www.purus.se
Fönster och balkongdörrar	SP Fönster www.spfonster.se
Fönsterbänkar	Stenentreprenad i Hessleholm www.stenentreprenader.se
Kakel och klinkerplattor	Höganäs kakel www.cchoganas.se
Kökssnickerier och garderober	Vedum www.vedum.se
Låsservice	Certego www.certego.se
Parkettgolv	Tarkett Sverige AB www.tarkett.se
Skjutdörrsgarderober	Elfa Lumi www.elfa.com
Spiskåpa	Franke AB www.franke.se
Tapeter	Boråstapet www.borastapeter.se
	Eco Tapeter AB www.eco.se
	DécorMaison www.decormaison.se

Flügger Färg www.flugger.se

Vitvaror

Siemens www.siemens-home.se

9. Felanmälan

9.1 Garantier och rutiner för felanmälan i din bostad

Du bor i en bostadsrättsförening som har entreprenadavtal med Borätt och genom avtalet har du garanti på material och arbete som utförts i din bostad. Garantin gäller under fem år på allt arbete och material som ingått i Borätts entreprenad utom på vitvaror, blandare/VS-armaturer, invändiga målningsarbeten och tapetseringar som har två års garanti. Garantitiden gäller från det startdatum som fastställts vid slutbesiktning. Vart du ska vända dig beror dels på vilket fel som uppstått och även hur lång tid som gått sedan tillträdet av lägenheten.

År 1-2 (se även nästa sida)

Fel som inte upptäckts på slutbesiktning ska anmälas inom sex månader från slutbesiktningsdatum. Funktionsfel, exempelvis en köksblandare som droppar, kan anmälas till JM Kundtjänst Bostad under garantitiden. Fel som gäller gemensamma ytor såsom innergården eller trappuppgång anmäls i första hand till styrelsen. Strax innan två år har passerat från garantitidens startdatum genomför Borätt en garantibesiktning av hela entreprenaden.”

År 3-5

Fel som täcks av garantin under denna period anmäls av medlemmarna till bostadsrättsföreningens styrelse. Styrelsen reklamerar vidare till Borätt.

Allmänt

Vid en reklamation tar Borätt ställning till om felet omfattas av garantin, eventuellt sker detta efter viss undersökning/utredning. Fel och skador som beror på bristande underhåll, felaktig skötsel, användning eller förslitning omfattas inte av garantin. Fel och skador som orsakats av yttre påverkan omfattas inte heller av garantiåtagandet. Exempelvis ingår inte normal justering av dörrar och fönster eller åtgärder enligt underhållsplan i garantiåtagandet. Borätt har rätt att avhjälpa fel på allt som ingått i entreprenaden. Innan bostadsrättsföreningen påbörjar reparationer av det som anses vara garantifel ska Borätt kontaktas i frågan.

9.2 Felanmälan år 1-2

Gemensamma ytor

För gemensamma ytor såsom trappuppgången eller innergården sker felanmälan till styrelsen genom bostadsrättsföreningens hemsida.

Vitvaror

Vid fel på vitvaror i bostaden kontakta din vitvaruleverantör direkt,

BSH Home Appliances AB på telefon 0771-11 22 77.

Uppge alltid vad felet är samt namn, adress, telefon, och FD-nummer (var du hittar dessa nummer för respektive produkt anges i bruksanvisningen).

Tv, telefoni och dator

Om du får problem med TV-, telefon- eller Internetanslutning se instruktion under avsnitt "Tv, telefoni och dator". Du kan även ringa Telia support på telefonnummer 020-240 250

Hiss

Vid fel på hiss, kontakta leverantören Kone direkt på telefon 0771-50 00 00

Övrig felanmälan under kontorstid

JM Kundtjänst Bostad

Tel. 020-731 731

E-mail: kundservice@jm.se

Öppettider: Mån-Fre 07.00-16.00

Akuta fel efter kontorstid

Vid akuta fel efter kontorstid, dvs efter 16.00 på vardagar samt helger, kontakta jouren på telefon 08-657 64 00

Detta bör undvikas och ska endast ske:

- Vid fel eller haveri där det finns risk för följdskador (exempelvis vid vattenläckage).
- Vid andra brådskande fall, exempelvis om värmeanläggningen inte fungerar vintertid.

OBS! Jourutryckning för icke akuta fel, debiteras den som anmält felet. Om du själv orsakat felet, t.ex. stopp i avloppet, blir du betalningsskyldig.